

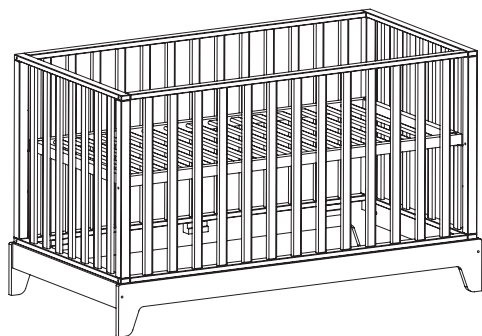

*made with love* ♥



6 in 1

- EN INSTRUCTIONS FOR USE
- NL GEBRUIKSAANWIJZING
- FR MODE D'EMPLOI
- DE GEBRAUCHSANWEISUNG
- SP INSTRUCCIONES DE MANEJO
- PT INSTRUÇÕES DE USO
- IT ISTRUZIONI PER L'USO
- EL ΟΔΗΓΙΕΣ ΧΡΗΣΗΣ
- DK BRUGSVEJLEDNING
- SE BRUKSANVISNING
- NO BRUKSANVISNING
- FI KÄYTTÖOHJE
- TR KULLANMA TALIMATI
- PL INSTRUKCJA UŻYTKOWANIA
- HU HASZNÁLATI UTASÍTÁS
- SK NÁVOD NA POUŽITIE
- SL NAVODILA ZA UPORABO
- RO INSTRUCȚIUNI DE UTILIZARE
- CS NÁVOD K POUŽITÍ
- BG УПЪТВАНЕ ЗА УПОТРЕБА
- HR UPUTE ZA UPORABU
- RU ИНСТРУКЦИЯ ПО ЭКСПЛУАТАЦИИ
- ZH 操作说明书

**COT BED 17**  
**BEECH 140 x 70 cm**

0-6M



6-9M



9-24M



2-3Y



3-4Y

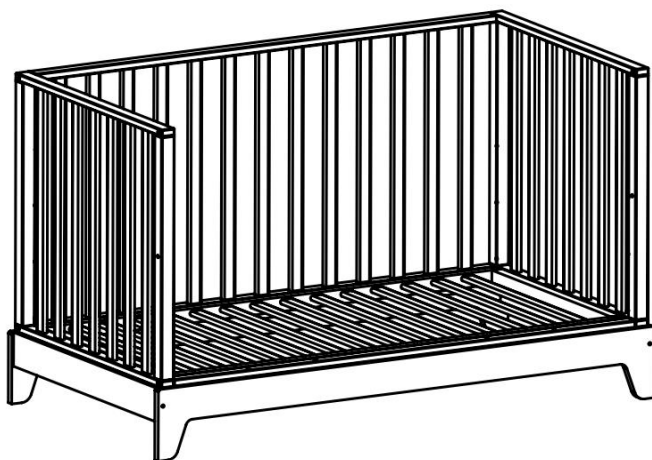

4-6Y

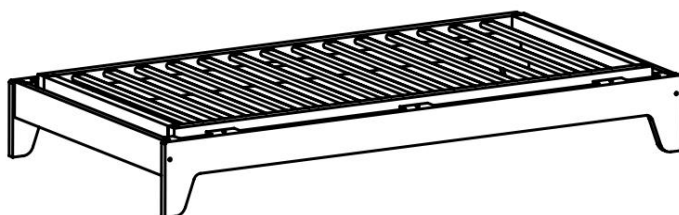

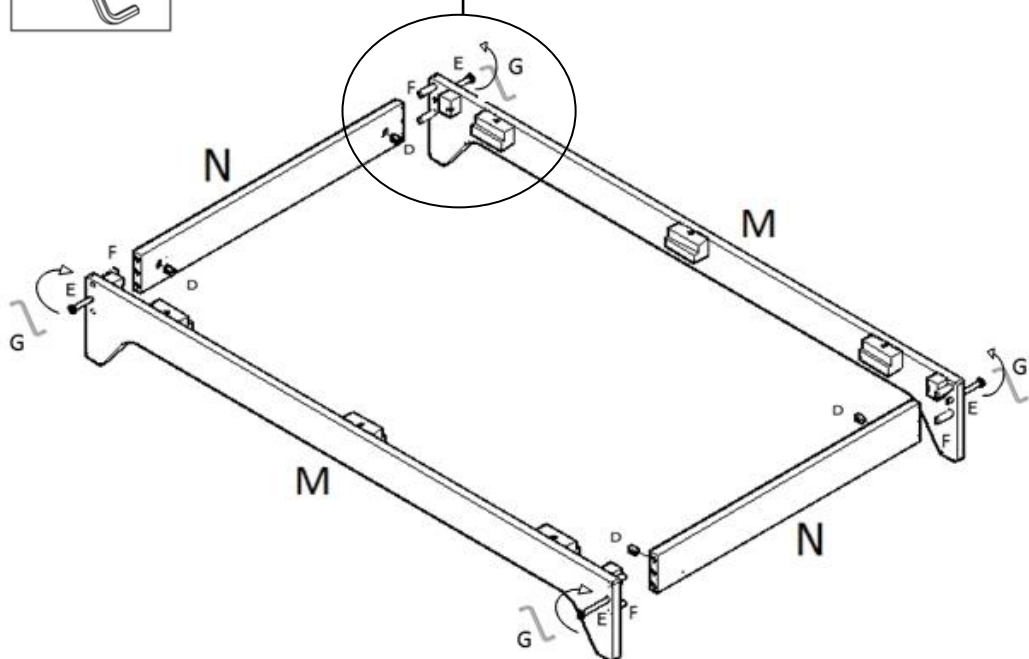
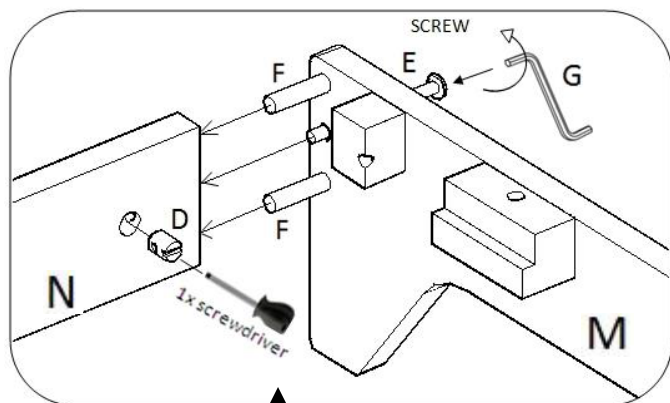
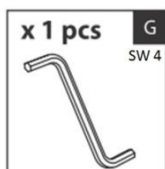
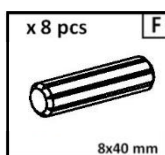
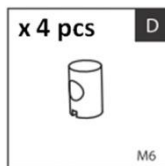
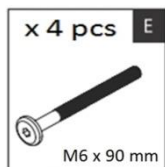



# CHILDHOME

MAKES MY LITTLE WORLD COMPLETE

x 8 pcs **L**



x 8 pcs **E**



x 8 pcs **D**



x 4 pcs **J**

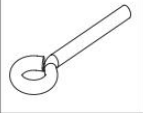

x 1 pcs **G**

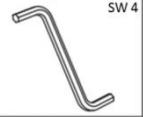

x 4 sets **K**



x 1 pcs **G**

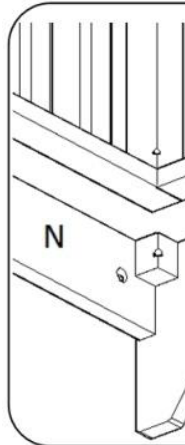
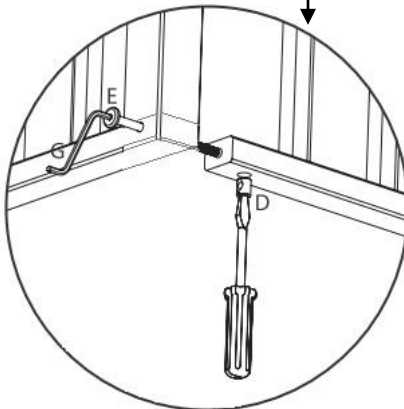
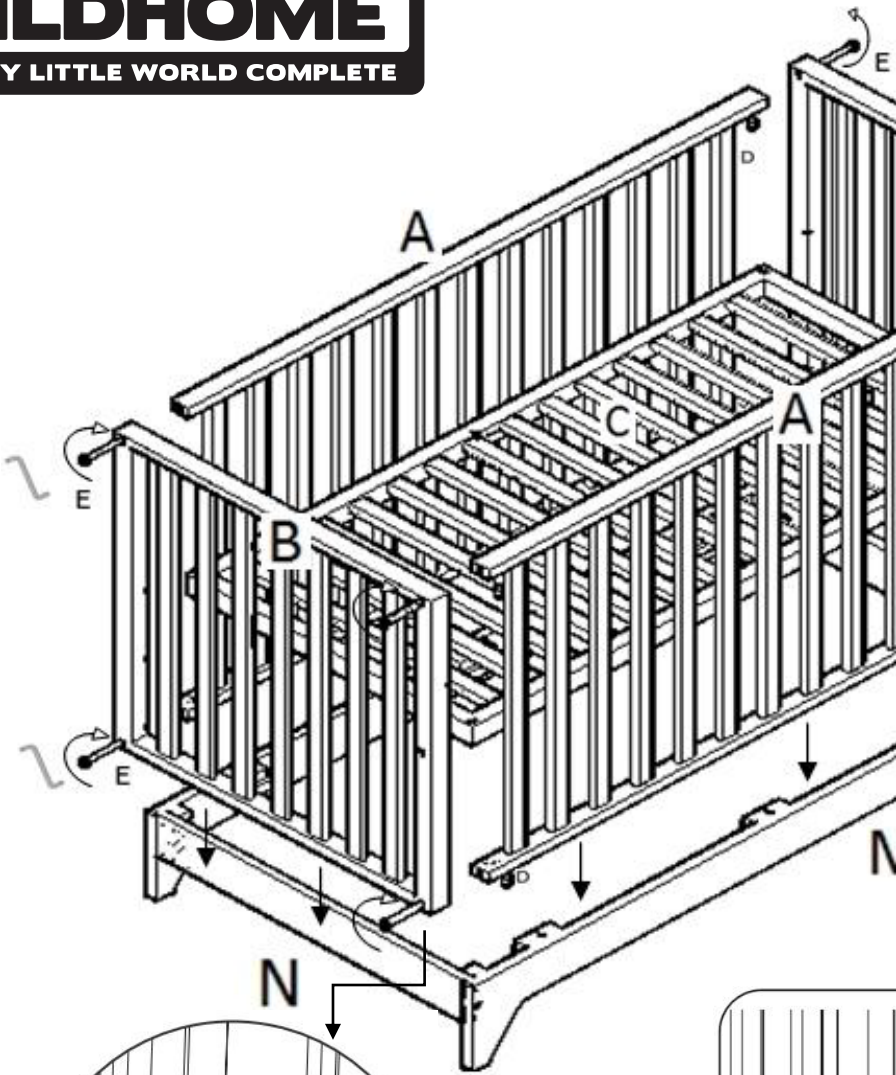

1x screwdriver

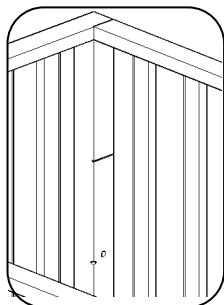
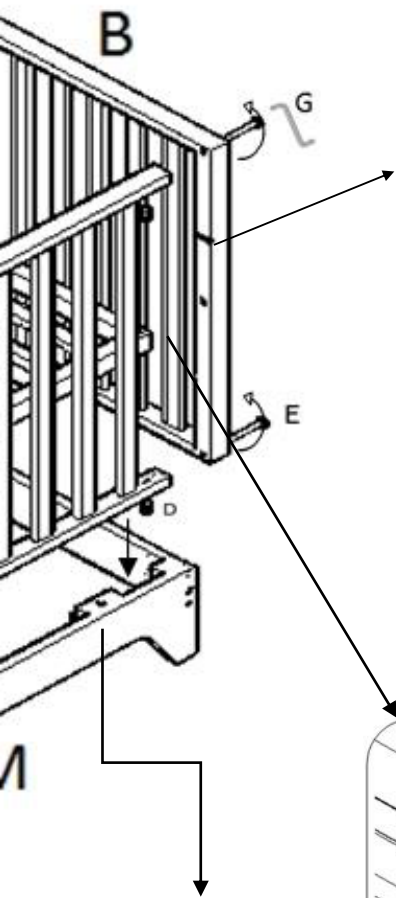

- Maximum hoogte van de matras  
 - La hauteur maximum du matelas en position haute

-The maximum height of the mattress  
 -Die maximum Höhe von die Matratze  
 -La altura maxima del colchon en su position alta

-A Linha na lateral do berço indica a altura maxima do colchão  
 -Altezz massima del materasso

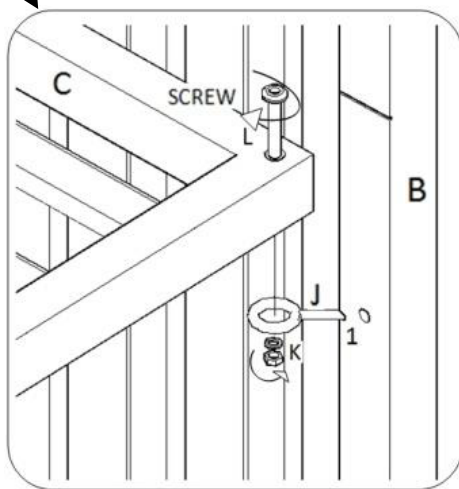
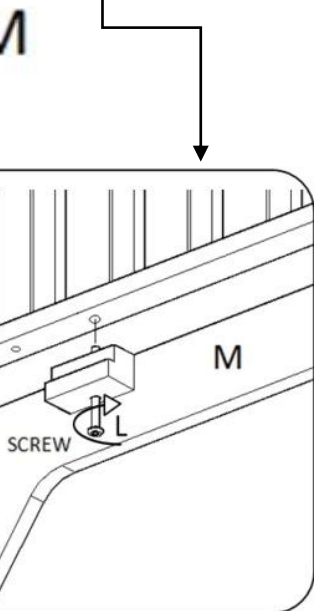

# BE17

Montage handleiding  
 Assembly instructions  
 Notice de montage  
 Montageanweisungen  
 Istruzioni per il montaggio  
 Instrucciones de montarlo  
 Instruções de montagem

Childhome  
 Industry zone "Blauwe Steen"  
 Neerveld 13B -2550 Kontich - Belgium  
 info@childhome.com - www.childhome.com

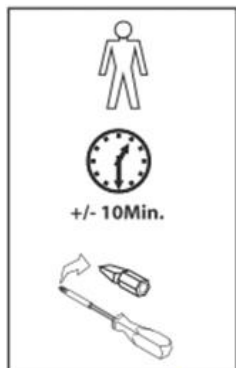

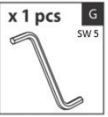
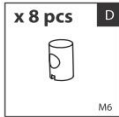
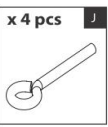
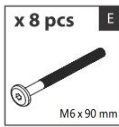

**2-3Y**

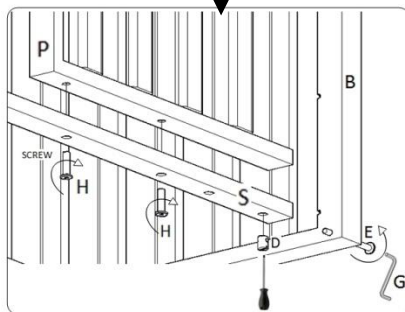
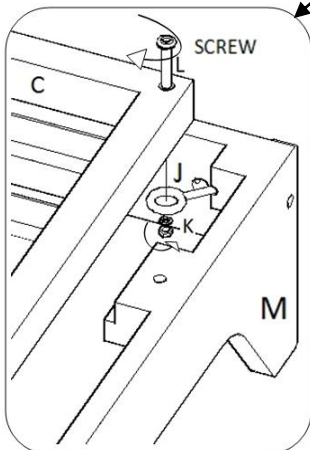
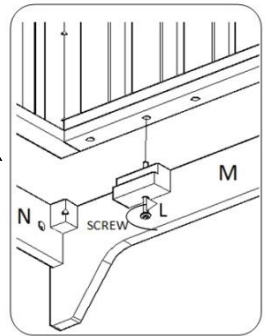
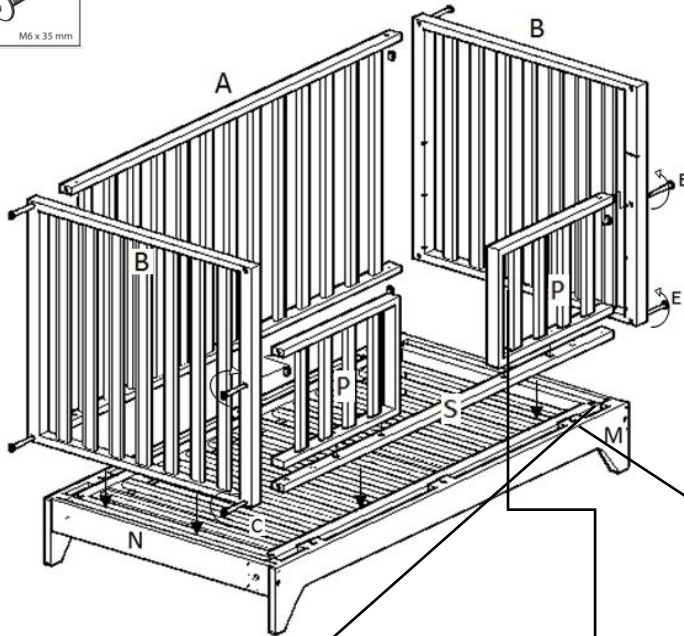
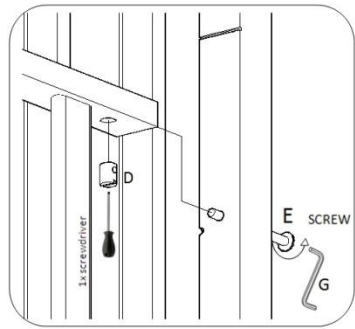



3-4Y

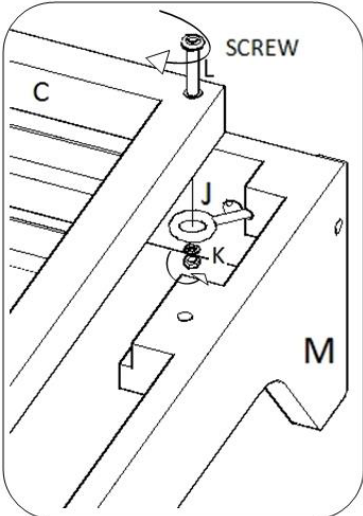
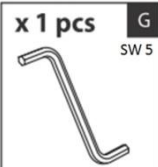
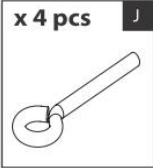
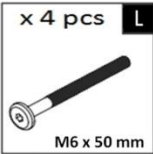
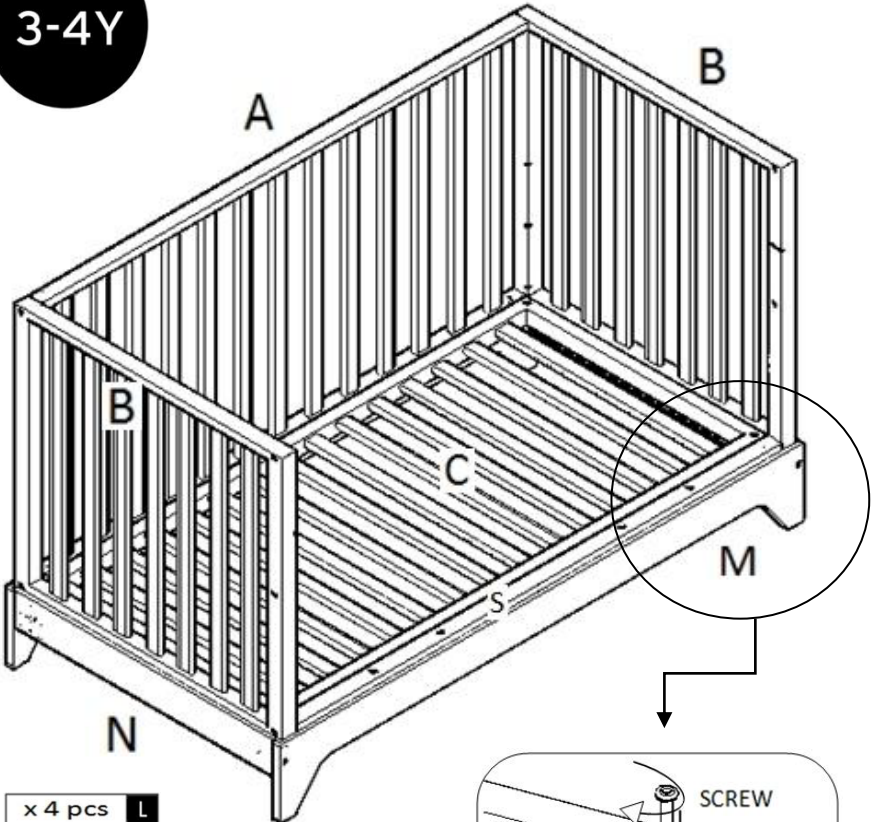

4-6Y

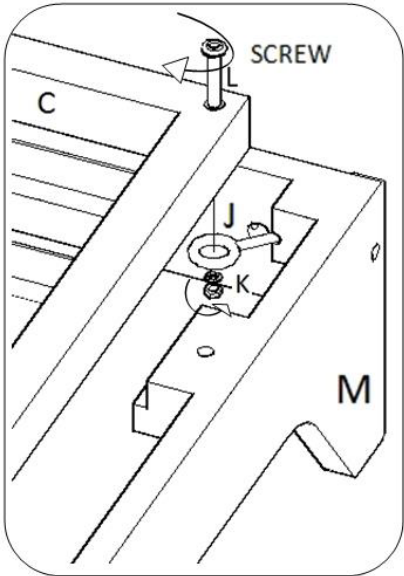
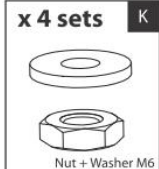
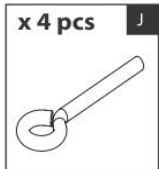
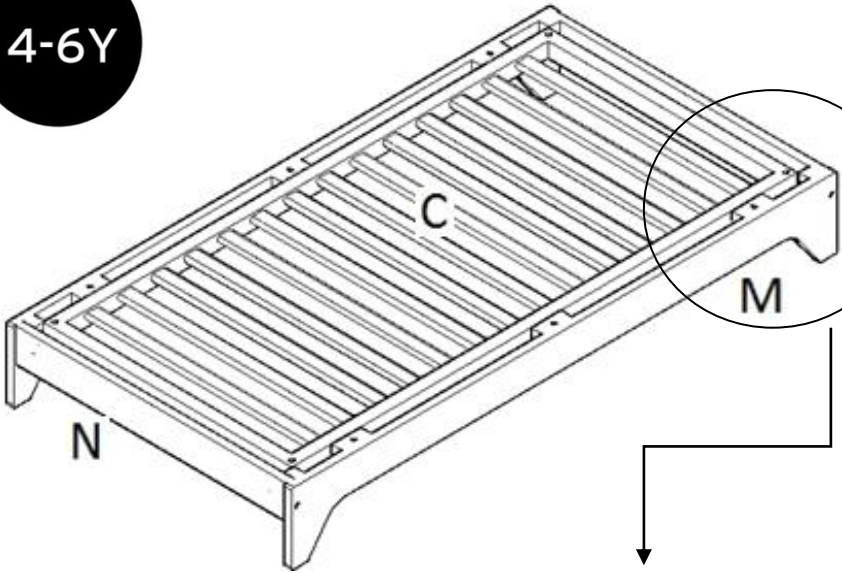



## COT

# IMPORTANT! READ AND FOLLOW THESE INSTRUCTIONS CAREFULLY AND KEEP FOR FUTURE REFERENCE.

**SAFETY INSTRUCTIONS**

- 1. WARNING!** To avoid danger of suffocation remove plastic cover before using this article. This cover shall be destroyed or kept away from children.
- 2. CONFORM TO THE SAFETY REQUIREMENTS OF EN 716:2017**
- 3. WARNING!** Be aware of the risk of open fires and other sources of strong heat, such as electric bar fires, gas fires, etc. in the near vicinity of the product
- 4. WARNING!** Do not use the product if any part is broken, torn or missing. Do not use spare parts other than those approved by the manufacturer.
- 5. WARNING!** Do not leave anything in the cot or place the cot close to another product, which could provide a foothold or create a danger of suffocation or strangulation. e.g. strings, blind/curtain cords, etc.
- 6. WARNING!** Do not use more than one mattress in the cot
7. Check if the minimum height measured between the base and the top of the bed always is at least 50 cm in its lowest position and at least 20cm in its highest position.
8. The maximum size of the mattress is 70cm in width, 140cm in length and 10cm in height.
9. The minimum size of the mattress is 68cm in width, 138cm in length and 9cm in height.
10. The lowest position is the safest position and the base should always be used in that position as soon as the baby is old enough to sit up.
11. All assembly fittings should always be tightened properly and fittings should be checked regularly and retightened as necessary.
12. To prevent injury from falls that when the child is able to climb out of the cot, the cot shall no longer be used for that child.
13. Never change the position of the base with a child in it.
14. Use only on a firm ground which is horizontal, level and dry.
15. Be aware of the risk of strangulation due to cords, ribbons or chains of clothing and/or bedding.
16. Never move the cot with a child in it.
17. Always check that the cot can't lose his stability.
18. Only use the caps to cover the holes in the bed when your child is at least 4 years old.
19. Additional or replacement parts should be obtained from Childhome.
20. The manufacturer's warranty is not transferable and may therefore only be invoked by the first owner.
21. Do not place the product near a source of heat, a window, or other furniture.

**CLEANING AND MAINTENANCE RECOMMENDATION**

22. Clean by wiping with a damp cloth.
23. Do not use corrosive products.
24. Solid wood furniture can change slightly in its appearance after a while: sunlight can alter the color, while fluctuations in atmospheric humidity can affect the surface treatment. However this does not affect the value, functionality or service life of the furniture.

# BED

## BELANGRIJK! LEES EN VOLG DEZE INSTRUCTIES ZORGVULDIG EN BEWAAR ZE VOOR TOEKOMSTIG GEBRUIK.



### VEILIGHEIDSINSTRUCTIES

1. **WAARSCHUWING** Verwijder deze plastic verpakking voordat u dit artikel gaat gebruiken om verstikking te voorkomen. Deze verpakking moet worden vernietigd of buiten bereik van kinderen worden gehouden.
2. **CONFORM DE VEILIGHEIDSNORM EN 716:2017**
3. **WAARSCHUWING!** Vergewis u van het gevaar indien u het product in de nabijheid van open vuurhaarden of extreme warmtebronnen plaatst.
4. **WAARSCHUWING!** Het product kan niet meer gebruikt worden als een onderdeel stuk is, gescheurd of ontbreekt. Gebruik enkel reserve-onderdelen die zijn goedgekeurd door de fabrikant.
5. **WAARSCHUWING!** Laat nooit voorwerpen in het bed liggen of plaats het bedje nooit te dichtbij een ander product, dat een opstapje zou kunnen zijn of een gevaar voor verstikking vormen, bv. touwen van gordijnen/ blinden, enz.
6. **WAARSCHUWING!** Gebruik nooit meer dan 1 matras in het bedje.
7. Controleer of de binnenhoogte van het bed, gemeten tussen de bovenzijde van de matras tot de bovenkant van het bed, minstens 50cm bedraagt en of in de hoogste stand minstens 20cm wordt gegarandeerd. Dit is belangrijk voor de matraskeuze.
8. De maximale grootte van de matras 70 cm breed, 140 cm lang en 10 cm hoog.
9. De minimale grootte van de matras 68 cm breed, 138 cm lang en 9 cm hoog.
10. De laagste stand van het bed is steeds de veiligste. Van zodra het kind actief wentelt, mobieler wordt en aanstalten maakt om rechtop te gaan zitten, moet het bed in de laagste stand geplaatst worden.
11. Alle montagehulpstukken moeten altijd goed vastgedraaid worden en de schroeven moeten regelmatig worden gecontroleerd en zo nodig opnieuw worden vastgedraaid.
12. Indien het kind uit het bed kan kruipen, mag het bed niet meer gebruikt worden.
13. De bodem nooit verstellen met het kind erin.
14. Alleen gebruiken op een stevige stabiele ondergrond die vlak, horizontaal en droog is.
15. Vergewis u van het gevaar tot ophanging of verstikking bij de aanwezigheid van koordjes, riempjes of kettingen bij kledij en/of beddengoed.
16. Verplaats het bed nooit met uw kind erin.
17. Opgelet als u iets aan het bed hangt, zorg dat het bed zijn stabiliteit niet verliest.
18. Gebruik de afdekopjes voor de gaten in het bed alleen wanneer uw kind ouder is dan 4 jaar.
19. Gebruik uitsluitend originele Childhome-reserveonderdelen.
20. De fabrieksgarantie is niet overdraagbaar en kan daarom alleen door de eerste eigenaar worden ingeroepen.
21. Plaats het product niet nabij een hittebron, venster of ander meubel.



### AANBEVELINGEN VOOR SCHOONMAAK EN ONDERHOUD

22. Reinigen met een vochtige doek met lauw water.
23. Geen gebruik van bijtende producten.
24. Massief hout kan van na verloop van tijd lichtjes wijzigen: zonlicht kan de kleur veranderen, schommelingen in luchtvochtigheid kunnen de oppervlaktebehandeling beïnvloeden. Dit doet echter niets af van de waarde, de functionaliteit of de levensduur van het meubel.

## LIT

# IMPORTANT ! LIRE ET RESPECTER SCRUPULEUSEMENT CES INSTRUCTIONS ET LES CONSERVER POUR UNE CONSULTATION ULTÉRIEURE.



## INSTRUCTIONS DE SÉCURITÉ

1. **AVERTISSEMENT** Pour éviter tout risque d'étouffement, retirer l'enveloppe protectrice en matériau plastique avant d'utiliser cet article. Il convient ensuite de détruire cette enveloppe ou de la garder à distance des enfants.
2. **CONFORME AUX EXIGENCES DE SECURITE EN 716:2017**
3. **AVERTISSEMENT!** Attention au danger de placer le produit à proximité de flammes nues et d'autres sources de forte chaleur, comme les appareils de chauffage électrique, les appareils de chauffage à gaz, etc.
4. **AVERTISSEMENT!** Ne pas utiliser le produit si certains éléments sont cassés, endommagés ou manquants, et n'utiliser que des pièces détachées approuvées par le fabricant
5. **AVERTISSEMENT!** Ne rien laisser dans le lit et ne pas le placer à côté d'un produit qui pourrait fournir une prise pour les pieds de l'enfant ou présenter un danger d'étouffement ou d'étranglement, par exemple des ficelles, des cordons de rideaux
6. **AVERTISSEMENT!** Ne pas utiliser plus d'un matelas dans le lit.
7. Vérifiez que la hauteur à l'intérieur du lit, mesurée entre le haut du matelas et le bord supérieur du lit, atteint au moins 50 cm et qu'une hauteur d'au moins 20 cm est garantie lorsque le lit est dans la position la plus élevée. Ces dimensions sont importantes pour le choix du matelas.
8. La taille maximale du matelas est de 70 cm de largeur, 140 cm de longueur et 10 cm de hauteur.
9. La taille minimale du matelas est 68cm de largeur, 138 cm de longueur et 9 cm de hauteur.
10. La position la plus basse est la plus sûre et il convient que le sommier soit toujours utilisé dans cette position une fois le bébé en âge de s'asseoir.
11. Les dispositifs d'assemblage soient toujours convenablement serrés et régulièrement vérifiés, et resserrés si nécessaire
12. Pour prévenir du risque de chute quand l'enfant est capable de sortir seul du lit ; le lit ne doit plus être utilisé pour cet enfant.
13. Ne réglez jamais le fond du lit lorsque l'enfant se trouve dans le lit.
14. Ne poser que sur une surface plane horizontale, ferme et sèche.
15. Mesurez le risque d'étranglement lorsque vous utilisez des cordons, des rubans pour fixer la literie.
16. Ne déplacez jamais le lit lorsque l'enfant est dedans.
17. Si vous accrochez quelque chose au lit, assurez-vous que le lit n'en perde pas sa stabilité.
18. Utilisez seulement les chapeaux de vis pour couvrir les trous dans le lit quand votre enfant a au moins 4 ans.
19. N'utilisez que les pièces de rechange de Childhome.
20. La présente garantie du fabricant n'est en aucun cas transférable, et peut uniquement être utilisée par le premier propriétaire du produit.
21. Ne pas placer le produit proche d'une source de chaleur, d'une fenêtre ou d'autre meuble.



## RECOMMANDATIONS DE NETTOYAGE ET D'ENTRETIEN

22. Nettoyer à l'aide d'un chiffon humide.
23. N'utilisez pas de produits mordants.
24. Le bois massif peut légèrement s'altérer au fil du temps : la lumière du soleil peut modifier sa couleur et les variations de l'humidité dans l'air peuvent influencer le traitement de surface. Mais cela ne change en rien la valeur, la fonctionnalité et la durée de vie du meuble.

## BETT

# WICHTIG! DIE FOLGENDEN ANLEITUNGEN SIND SORGFÄLTIG ZU LESEN UND FÜR SPÄTERES NACHSCHLAGEN AUFZUBEWAHREN!



## SICHERHEITSANWEISUNGEN

1. **WARNUNG** Um die Gefahr einer Erstickung zu vermeiden, ist diese Kunststoffhülle vor dem Gebrauch dieses Artikels zu entfernen. Diese Hülle sollte anschließend zerstört oder außerhalb der Reichweite von Kindern aufbewahrt werden.
2. **ENTSPRECHEND DEN SICHERHEITSVORSCHRIFTEN DER NORM EN 716:2017**
3. **WARNUNG!** Seien Sie sich der Gefahr bewusst, wenn Sie das Produkt in die Nähe eines offenen Kaminfeuers oder extrem heißer Wärmequellen hinstellen.
4. **WARNUNG!** Das Produkt kann nicht mehr benutzt werden, wenn ein Teil kaputt oder gerissen ist, oder fehlt. Benutzen Sie nur die Ersatzteile, die durch den Hersteller genehmigt werden.
5. **WARNUNG!** Gegenstände, die als Fußhalt dienen könnten oder die eine Erstickungs- oder Strangulierungsgefahr darstellen, z. B. Schnüre, Vorhang-/Gardinenkordel, dürfen nicht im Kinderbett gelassen werden; das Kinderbett darf nicht in der Nähe solcher Gegenstände aufgestellt werden
6. **WARNUNG!** Benutzen Sie nicht mehr als 1 Matratze in einem Bett.
7. Prüfen Sie, ob die Innenhöhe des Bettes, gemessen zwischen der Oberseite der Matratze bis zur Oberkante des Bettes, mindestens 50 cm beträgt und, ob im höchsten Stand mindestens 20 cm gewährleistet werden. Dies ist wichtig für die Wahl der Matratze.
8. maximale Größe der Matratze ist 70 cm in der Breite, 140 cm Länge und 10 cm in der Höhe.
9. Die Mindestgröße der Matratze ist 68 cm in der Breite, 138 cm Länge und 9 cm in der Höhe.
10. Der niedrigste Stand des Bettes ist immer der sicherste. Ab dem Zeitpunkt, dass das Kind sich aktiv dreht, mobiler wird und Anstalten macht, sich aufzurichten, muss das Bett in den niedrigsten Stand gebracht werden.
11. Alle Beschlagteile für die Montage sollten immer sachgemäß befestigt sein und sie sollten regelmäßig überprüft und, falls erforderlich, nachgezogen werden.
12. Zu Verletzung von Fällen zu verhindern; Wenn das Kind aus dem Bett heraus klettern kann, sollte das Bett nicht mehr verwendet werden für dieses Kind.
13. Der Boden darf nur verstellt werden, wenn das Kind sich nicht im Bett befindet.
14. Verwenden Sie den Ständer nur auf einem festen, waagerechten und trockenem Untergrund.
15. Berücksichtigen Sie die Gefahr der Erdrosselung wegen der Schnüre, der Bänder oder der Ketten von Kleidung und/oder von Bettwäsche.
16. Versetzen Sie das Bett nie, wenn Ihr Kind sich darin befindet.
17. Achtung, wenn Sie etwas an das Bett aufhängen, damit das Bett nicht seine Stabilität verliert.
18. Benutzen Sie nur die Schraubenhüte, um die Löcher im Bett zu bedecken, wenn Ihr Kind mindestens 4 Jahre alt ist.
19. Verwenden Sie bitte nur originale Childhome-Ersatzteile.
20. Die Herstellergarantie ist nicht übertragbar und kann daher nur vom ersten Besitzer in Anspruch genommen werden.
21. Stellen Sie das Produkt nicht in der Nähe von Wärmequellen, Fenstern oder anderen Möbeln auf.



## REINIGUNGS- UND WARTUNGSEMPFEHLUNGEN

22. Reinigen mit einem mit lauwarmem Wasser befeuchteten Tuch.
23. Keine ätzenden Produkte benutzen.
24. Massives Holz kann nach einiger Zeit leichte Änderungen aufzeigen: das Sonnenlicht kann die Farbe ändern, Schwankungen der Luftfeuchtigkeit können die Oberflächenbehandlung beeinflussen. Dies beeinträchtigt allerdings nicht den Wert, die Funktionsfähigkeit oder die Lebensdauer des Möbels.

# CAMA

## ¡IMPORTANTE! SIGA RIGUROSAMENTE ESTAS INSTRUCCIONES Y GUÁRDELAS COMO FUTURA REFERENCIA.



### INSTRUCCIONES DE SEGURIDAD

1. **ADVERTENCIA** Para evitar el peligro de asfixia, debe quitarse esta funda de plástico antes de usar este artículo. Dicha funda debe destruirse alejada de los niños.
2. **CUMPLE CON LA NORMATIVA DE SEGURIDAD EN 716:2017**
3. **¡ATENCIÓN!** Atencão ao risco de fontes de calor intenso, tais como irradiadores de barras, aquecedores a gás, etc. nas proximidades del producto.
4. **¡ATENCIÓN!** El producto não deve ser utilizada se alguma parte da mesma estiver partida, em falta ou rasgada. Utilice únicamente recambios aprobados por el fabricante.
5. **¡ATENCIÓN!** no deje nada en la cuna o el lugar proporcionar un punto de apoyo o presentar un peligro de asfixia o estrangulamiento, p. cuerdas, persiana / cortina cuerdas;
6. **¡ATENCIÓN!** No utilizar más de un colchón en la cuna.
7. Certificar-se de que a altura interna da cama, medido entre o lado superior do mattress até o superior borda da cama, ao menos quantidades de 50 cm a e, se nas circunstâncias as mais elevadas ao menos 20 cm a ser assegurados. Isto é importante para a opção do mattress.
8. El tamaño máximo del colchón es de 70 cm de ancho, 140 cm de longitud y 10 cm de altura.
9. El tamaño mínimo del colchón es 68 cm de ancho, 138 cm de longitud y 9 cm de altura.
10. Se a base da cama for ajustável, a posição mais baixa será a mais segura e a base deve permanecer sempre nessa posição assim que a criança tiver idade para se sentar.
11. Todos los accesorios de montaje deben encajar correctamente. Al cabo de un rato, compruebe que los tornillos siguen bien apretados.
12. Para evitar lesión a partir de cama, cuando el niño puede subir fuera de la cama, la cama será utilizada no más para ese niño.
13. Nunca mudar a posição da base com a criança na cama.
14. Utilizar solamente sobre un suelo horizontal, nivelado y seco.
15. Esteja ciente do risco de estrangulamento devido aos cabos, às fitas ou às correntes da roupa e/ou do fundamento.
16. Nunca deslocar a cama com a criança na mesma.
17. Verificar sempre a estabilidade da cama.
18. Utilizar apenas os chapéus de parafusos para cobrir os buracos na cama quando a vossa criança tem pelo menos 4 anos.
19. Eemplee sólo las piezas de recambio originales de Childhome.
20. La garantía del fabricante es intransferible y, por lo tanto, solo podrá ser utilizada por el primer propietario.
21. No coloque el producto cerca de una fuente de calor, una ventana u otros muebles.



### RECOMENDACIONES DE LIMPIEZA Y MANTENIMIENTO

22. Limpie pasando un trapo húmedo.
23. No utilice productos corrosivos.
24. Con el paso del tiempo, el aspecto de los muebles de madera maciza puede variar: la luz solar puede alterar el color, mientras que los cambios de humedad atmosférica pueden afectar al tratamiento de la superficie. Sin embargo, esto no afecta al valor, la funcionalidad o la vida útil del mueble.



# CAMA

## IMPORTANTE! LEIA COM ATENÇÃO E RESPEITE ESTAS INSTRUÇÕES. GUARDEAS PARA UMA CONSULTA FUTURA.



### INSTRUÇÕES DE SEGURANÇA

1. **AVISO !** Para evitar perigo de sufocação, remover esta embalagem de plástico antes de usar o artigo. Esta embalagem deve ser destruída ou afastada das crianças.
2. **CONFORME AS EXIGÊNCIAS DE SEGURANÇA DA EN 716:2017**
3. **ATENÇÃO!** No olvide el riesgo que supone tener fuego u otras fuentes de calor como, por ejemplo, calefacciones eléctricas, estufas, etc. cerca do produto.
4. **ATENÇÃO!** O produto para bebé no se podrá utilizar si falta o se rompe alguna pieza. Utilize apenas peças aprovadas pelo fabricante.
5. **ATENÇÃO!:** Não deixe nada no berço ou no lugar proporcionar um suporte ou apresentar um perigo de sufocação ou estrangulamento, e. cordas, cego / cortina cabos;
6. **ATENÇÃO!** Não use mais de um colchão no berço .
7. Compruebe que la altura interior de la cama, medido entre el lado superior del colchón hasta el borde superior de la cama, por lo menos cantidades de 50 cm a y, si en las condiciones más altas por lo menos 20 cm ser asegurados. Esto es importante para la opción del colchón.
8. O tamanho máximo do colchão é 70cm de largura, 140 centímetros de comprimento e 10 cm de altura.
9. O tamanho mínimo do colchão é 68 centímetros de largura, 138 centímetros de comprimento e 9 cm de altura.
10. Si la base de la cuna es ajustable, la posición más baja será la más segura. Recuerde que la base siempre se debe utilizar en esa posición en cuanto que el bebé sea lo suficientemente mayor como para sentarse.
11. Todos os acessórios de montagem devem estar bem apertados. Decorrido algum tempo, verificar se os parafusos estão correctamente apertados.
12. Para impedir ferimento das quedas, quando a criança pode escalar fora do berço, o berço será usado já não para essa criança.
13. Jamás modifique la posición de la base con el bebé dentro de la cuna.
14. Cocolar apenas sobre superficies planas, horizontais, firmes e secas.
15. Está enterado del riesgo de la estrangulación debido a las cordas, a las cintas o a las cadenas de la ropa y/o del lecho.
16. No mueva la cuna con el niño dentro.
17. Asegúrese siempre de que la cuna no pierde estabilidad.
18. Utilice solamente los sombreros de tornillo para cubrir los agujeros en la cuna cuando su niño tiene al menos 4 años.
19. Recomendamos que sejam utilizadas só peças de reposição Childhome.
20. A garantia do fabricante não é transferível e, por isso, só pode ser invocada pelo primeiro proprietário.
21. Não coloque o produto perto de uma fonte de calor, de uma janela ou de outros móveis.



### RECOMENDAÇÕES DE LIMPEZA E MANUTENÇÃO

22. Limpar com um pano húmido.
23. Não utilizar produtos de limpeza corrosivos.
24. Com o tempo, o aspecto do mobiliário de madeira maciça pode mudar ligeiramente. A luz do sol pode alterar a cor, enquanto que as flutuações de humidade podem afectar o tratamento superficial. No entanto, tal não afectará o valor, funcionalidade ou vida útil do móvel.

# LETTO

## IMPORTANTE! SEGUIRE CON CURA LE PRESENTI ISTRUZIONI E CONSERVARLE PER UN UTILIZZO FUTURO.



### ISTRUZIONI DI SICUREZZA

1. **AVVERTENZA:** Per evitare il rischio di soffocamento, togliere l'involucro protettivo di materia plastica prima di utilizzare questo articolo. L'involucro dovrebbe essere distrutto o tenuto lontano dai bambini.
2. **Conformi ai requisiti di sicurezza EN 716:2017**
3. **ATTENZIONE!** Prestare attenzione ai rischi derivanti da fonti di forte calore quali stufe elettriche, a gas ecc. collocate in prossimità del prodotto.
4. **ATTENZIONE!** Il prodotto non può essere utilizzato se uno dei suoi componenti è rotto, mancante o strappato. Utilizzare solo pezzi di ricambio approvato dal costruttore.
5. **ATTENZIONE!** non lasciare nulla nella culla o nel luogo fornire un punto d'appoggio o presentare un pericolo di soffocamento o strangolamento, ad es. archi, ciechi / tenda corde.
6. **ATTENZIONE!** Non utilizzare più di un materasso nel lettino.
7. Controllare che l'altezza minima misurata tra il piano di fondo e la parte più alta del lettino sia sempre almeno 50 cm nella sua posizione più bassa e almeno 20 cm nella sua posizione più elevata.
8. La dimensione massima del materasso è 70 cm di larghezza 140 cm di lunghezza e 10cm di altezza.
9. La dimensione minima del materasso è 68 cm di larghezza, 138 centimetri di lunghezza e 9 centimetri di altezza.
10. Per il lettino regolabile, la posizione più bassa è quella più sicura e il piano di fondo va sempre utilizzata in tale posizione dal momento in cui il bimbo è in grado di rimanere seduto senza assistenza.
11. Fissare sempre adeguatamente tutti i raccordi di assemblaggio. Controllare dopo un po' di tempo che le viti siano adeguatamente avvitate.
12. Per evitare la lesione a partire del lettino, quando il bambino può arrampicarsi del lettino, il lettino più non sarà utilizzata per quel bambino.
13. Mai cambiare la posizione del piano con un bambino nel lettino.
14. Utilizzare soltanto su una superficie stabile, orizzontale, piana e asciutta.
15. Prestare attenzione al rischio di strangolamento derivante da corde, nastri o cinture dell'abbigliamento e/o della biancheria.
16. Mai spostare il lettino con un bambino dentro.
17. Controllare sempre che il lettino non perda stabilità.
18. Usare i coprifori per coprire i fori del lettino solamente quando il vostro bambino ha almeno 4 anni.
19. Usare esclusivamente ricambi originali Childhome.
20. La garanzia del produttore non è trasferibile e pertanto solo il primo proprietario può usufruirne.
21. Non posizionare il prodotto vicino a fonti di calore, finestre o altri mobili.



### CONSIGLI PER LA PULIZIA E LA MANUTENZIONE

22. Pulire con un panno umido.
23. Non usare detergenti aggressivi.
24. Il legno massiccio può deteriorarsi leggermente nel tempo: la luce solare può cambiare colore e le variazioni di umidità nell'aria possono influenzare il trattamento superficiale. Ma questo non cambia il valore, la funzionalità e la durata dei mobili.

# ΚΡΕΒΑΤΙ ΣΗΜΑΝΤΙΚΟ! ΟΙ ΚΑΤΩΘΙ ΟΔΗΓΙΕΣ ΠΡΕΠΕΙ ΝΑ ΔΙΑΒΑΖΟΝΤΑΙ ΠΡΟΣΕΚΤΙΚΑ ΚΑΙ ΝΑ ΦΥΛΑΣΣΟΝΤΑΙ ΓΙΑ ΜΕΤΕΠΕΙΤΑ ΞΕΦΥΛΛΙΣΜΑ .



## ΟΔΗΓΙΕΣ ΑΣΦΑΛΕΙΑΣ

1. **ΠΡΟΕΙΔΟΠΟΙΗΣΗ!** Για να αποφύγετε τον κίνδυνο ασφυξίας, αφαιρέστε το πλαστικό κάλυμμα πριν χρησιμοποιήσετε αυτό το αντικείμενο. Αυτό το πλαστικό κάλυμμα πρέπει να καταστραφεί ή να παραμείνει μακριά από τα παιδιά.
2. **ΣΥΜΦΩΝΟ ΜΕ ΤΙΣ ΑΠΑΙΤΗΣΕΙΣ ΑΣΦΑΛΕΙΑΣ EN 716:2017**
3. **ΠΡΟΕΙΔΟΠΟΙΗΣΗ** – Σιγουρευτείτε πως το προϊόντος δεν έχει τοποθετηθεί κοντά σε ανοικτή φωτιά ή σε ισχυτές πηγές θερμότητας π.χ. ηλεκτρικές σόμπες, σόμπες αερίου.
4. **ΠΡΟΕΙΔΟΠΟΙΗΣΗ** – Μη χρησιμοποιείτε πλέον το προϊόν όταν έχουν σπάσει, έχουν σχιστεί τμήματα ή έχουν κάποια βλάβη ή λείπουν. Να χρησιμοποιείτε μόνο τα ανταλλακτικά που συνιστά ο κατασκευαστής.
5. **ΠΡΟΕΙΔΟΠΟΙΗΣΗ** – Αντικείμενα που θα μπορούσαν να μπλεχτούν στα πόδια ή που θα μπορούσαν να αποτελέσουν κίνδυνο ασφυξίας όπως π.χ. σπάγγι, κορδόνια κουρτίνας κλπ., να μην αφήνονται στο κρεβάτι.
6. **ΠΡΟΕΙΔΟΠΟΙΗΣΗ** – Ποτέ μη χρησιμοποιείτε πάνω από ένα στρώμα στο παιδικό κρεβάτι.
7. Το επιλεγμένο στρώμα πρέπει να είναι τόσο χοντρό ώστε το υπόλοιπο ύψος (επάνω επιφάνεια του στρώματος έως επάνω άκρης κάγκελου) στην πιο χαμηλή θέση του πάτου του κρεβατιού να είναι τουλάχιστον 50 εκ. και στην πιο ψηλή θέση του πάτου του κρεβατιού τουλάχιστον 20 εκ.
8. Το μέγιστο μέγεθος του στρώματος είναι 70 εκατοστά σε πλάτος, 140 εκατοστά σε μήκος και 10 εκατοστά σε ύψος.
9. Το ελάχιστο μέγεθος του στρώματος είναι 68 εκατοστά σε πλάτος, 138 εκατοστά σε μήκος και 9 εκατοστά σε ύψος.
10. Μόλις το παιδί φτάσει την ηλικία που μπορεί να καθήσει, η πιο ασφαλής θέση είναι η χαμηλότερη θέση του κρεβατιού. Να χρησιμοποιείτε τότε τον πάτο του κρεβατιού μόνο στη θέση αυτή.
11. Όλα τα εξαρτήματα συναρμολόγησης πρέπει πάντα να σφίχεται σωστά. Ελέγξτε μετά από λίγο ότι οι βίδες είναι ακόμα σφιγμένα σωστά.
12. Προς αποφυγή πτώσης να μη χρησιμοποιείτε το παιδικό κρεβάτι για παιδιά που μπορούν να σκαρφαλώσουν και να βγουν έξω.
13. Να μη αλλάζετε τη θέση της βάσης όταν το παιδί βρίσκεται επάνω σε αυτήν.
14. Χρησιμοποιείτε μόνο σε σταθερό έδαφος οριζόντιο, επίπεδο και στεγνό.
15. Να είστε ενήμεροι για να περιορίσετε τον κίνδυνο πνιγμού από κορδόνια, κορδέλες ή κάποιο ύφασμα και/ή κλινοσκεπάσματα.
16. Ποτέ μην μετακινείτε το κρεβάτι με ένα παιδί μέσα σε αυτό.
17. Να ελέγχετε πάντα εάν το κρεβάτι είναι σταθερό.
18. Να χρησιμοποιείται το κάλυμμα μόνο για να καλύψετε τα κενά όταν το παιδί σας είναι τουλάχιστον 4 χρονών.
19. Παρακαλείσθε να χρησιμοποιείτε μόνο γνήσια ανταλλακτικά της Childhome.
20. Η εγγύηση του κατασκευαστή δεν είναι μεταβιβάσιμο και μπορεί να γίνει επίκληση μόνο από τον πρώτο ιδιοκτήτη.
21. Μην τοποθετείτε το προϊόν κοντά σε πηγή θερμότητας, παράθυρο ή άλλα έπιπλα.



## ΣΥΝΙΣΤΩΜΕΝΗ ΜΕΘΟΔΟΣ ΚΑΘΑΡΙΣΜΟΥ ΚΑΙ ΣΥΝΤΗΡΗΣΗΣ

22. Καθαρίστε την ντουλάπα σκουπίζοντας με υγρό πανί.
23. Μην χρησιμοποιείτε προϊόντα που προκαλούν διάβρωση.
24. Έπιπλα από συμπαγές ξύλο μπορεί να αλλάξουν ελαφρώς εξωτερικά μετά από κάποιο διάστημα : το φως του ήλιου μπορεί να αλλάξει το χρώμα, ενώ οι διακυμάνσεις ου επιπέδου υγρασίας της ατμόσφαιρας μπορεί να επηρεάσουν την επιφάνεια. Ωστόσο, δεν επηρεάζεται η αξία, η λειτουργικότητα και η διάρκεια ζωής του επίπλου.

# SENG

## VIGTIGT! FØLG INSTRUKTIONERNE NØJAGTIGT OG GEM DEM TIL SENERE BRUG.



### SIKKERHEDSINSTRUKTIONER

1. **ADVARSEL!** For at undgå kvælningsrisiko skal denne plastemballage fjernes, før produktet tages i brug. Emballagen skal enten tilintetgøres eller opbevares utilgængeligt for børn
2. Overholder sikkerhedskrav EN 716:2017
3. **ADVARSEL!** Vær opmærksom på risikoen ved åben ild og andre kilder med stærk varme, som fx elektriske ovne, gasovne, m.m. i nærheden af produktet.
4. **ADVARSEL!** Brug ikke produktet, hvis en del er ødelagt, i stykker eller mangler. Brug kun reservedele leveret eller godkendt af producent/forhandler.
5. **ADVARSEL!** Objekter, som kunne tjene som fodfod, eller som udgør en risiko for kvælning eller stramning, f.eks. B. ledninger, gardin / gardin ledning må ikke efterlades i barneseng; barneseng må ikke placeres i nærheden af sådanne genstande.
6. **ADVARSEL!** Brug ikke mere end en madras i sengen.
7. Henvisning: Madrassens tykkelse skal vælges således, at den indvendige højde (fra madrassens overflade til overkanten af sengerammen) udgør mindst 500 mm i sengebundens nederste stilling er mindst 200 mm i sengebundens højeste stilling.
8. Den maksimale størrelse af madrassen er 70 cm i bredden, 140cm i længde og 10 cm i højden.
9. Den mindste størrelse af madrassen er 68cm i bredden, 138CM i længde og 9cm i højden.
10. Børnesengen laveste stilling er den mest sikre. Hvis bunden kan justeres i højden, bør man altid bruge denne position så snart barnet slev kan sidde, ligge på knæ eller trække sig op.
11. Alle skruer mv. skal altid spændes korrekt. Check efter et stykke tid, at skruerne stadig er spændt korrekt.
12. For at forhindre skade fra fald, når barnet kan klatre ud af barneseng, skal barneseng ikke længere bruges til det pågældende barn.
13. Aldrig ændre positionen af basen med et barn i det.
14. Må kun bruges på et fast underlag, der er vandret, plant og tørt.
15. Vær opmærksom på risikoen for kvælning på grund af ledninger, bånd eller kæder af tøj og / eller sengetøj.
16. Flyt aldrig barneseng med et barn i det.
17. Kontroller altid, at barneseng ikke kan miste sin stabilitet.
18. Brug kun kappen til at dække hullerne i sengen, når dit barn er mindst 4 år gammel.
19. Brug kun originale Childhome reservedele til gitteret.
20. Producentens garanti kan ikke overføres og kan derfor kun påberåbes af den første ejer.
21. Placer ikke produktet nær en varmekilde, et vindue eller andre møbler.



### RENGØRINGS- OG VEDLIGEHOVELSESANBEFALINGER.

22. Rengør med en fugtig klud.
23. Brug ikke ætsende produkter.
24. Massivt træ kan forringes lidt over tid: sollys kan ændre sin farve, og ændringer i fugt i luften kan påvirke overfladebehandling. Men det ændrer ikke værdien, funktionaliteten og holdbarheden af møblerne.

# SÄNG

## VIKTIGT! LÄS FÖLJ DESSA INSTRUKTIONER NOGA OCH SPARA DEM FÖR FRAMTIDA BRUK.



### SÄKERHETS INSTRUKTIONER

1. **VARNING:** För att undvika kvävning, ta bort plastpåsen före användning. Förstör den eller förvara den utom räckhåll för barn.
2. Uppfyller säkerhetskrav EN 716:2017
3. **VARNING:** Var vaksam mot öppna eldar eller andra värmekällor, som el-element, grillar mm. i närheten av produkten.
4. **VARNING:** Använd inte produkten om delar är trasiga eller saknas. Använd endast delar som är godkända av tillverkaren.
5. **VARNING!** Föremål som kan tjäna som en fot eller som medför risk för kvävning eller kvävning, t.ex. trådar, gardiner / gardiner, får inte lämnas i spjålsängen; Spjålsängen får inte placeras nära sådana föremål.
6. **VARNING!** Använd inte mer än en madrass i sängen.
7. OBS: tjockleken på madrassen skall väljas så att innerhöjden (från madrassens yta upp till sängramens överkant) är minst 500 mm med sängbotten i den nedersta läget, och minst 200 mm med sängbotten i det högsta läget.
8. Den maximala storleken på madrassen är 70cm i bredd, 140cm i längd och 10 cm i höjd.
9. Den minsta storleken av madrassen är 68cm i bredd, 138cm i längd och 9 cm i höjd.
10. Den lägsta placeringen av botten är den säkraste. Om botten kan justeras i höjdlid, bör alltid denna position väljas så snart som barnet är gammalt nog att kunna sitta, stå på knä eller dra sig upp.
11. Alla monteringsbeslag ska alltid dras åt ordentligt. Kontrollera efter ett tag att skruvarna fortfarande är ordentligt åtdragna.
12. För att förhindra skador från fall som när barnet kan klättra ur barnsängen, ska barnsängen inte längre användas för det barnet.
13. Ändra aldrig basens läge med ett barn i det.
14. Använd endast på släta, plana, fasta och torra ytor.
15. Var medveten om risken för kvävning på grund av sladdar, band eller kedjor av kläder och / eller sängkläder.
16. Flytta aldrig barnsängen med ett barn i det.
17. Kontrollera alltid att barnsängen inte kan förlora sin stabilitet.
18. Använd endast kepsarna för att täcka hålen i sängen när ditt barn är minst 4 år gammal.
19. Använd endast Childhome originalreservdelar till denna produkt.
20. Tillverkarens garanti är inte överförbar och kan därför endast återopas av den första ägaren.
21. Placera inte produkten nära en värmekälla, ett fönster eller andra möbler.



### RENGÖRINGS- OCH UNDERHÅLLSREKOMMENDATIONER.

22. Rengör med en fuktig trasa.
23. Använd inte rengöringsmedel som innehåller slipmedel eller blekmedel.
24. Massivt trä kan försämrats något över tid: solljus kan ändra sin färg och förändringar i fukt i luften kan påverka ytbehandling. Men detta förändrar inte värdet, funktionaliteten och hållbarheten hos möblerna.

## SENG

**VIKTIG! LES OG FØLG DISSE INSTRUKSENE NØYAKTIG OG TA VARE PÅ DEM TIL SENERE BRUK.****SIKKERHETSINSTRUKSJONER**

1. **ADVARSEL:** For å unngå kvelning, fjern plastpose før bruk. Ødelegge det eller oppbevar det utilgjengelig for barn.
2. Oppfyller sikkerhetskrav EN 716:2017
3. **ADVARSEL:** Pass på åpne branner eller andre varmekilder, for eksempel elektriske elementer, griller etc. i nærheten av produktet.
4. **ADVARSEL:** Ikke bruk hvis deler er ødelagte eller mangler. Bruk kun deler godkjent av produsenten.
5. **ADVARSEL!** Elementer som kan tjene som fot eller som medfører fare for kvelning eller kvelning, for eksempel tråder, gardiner / gardiner, må ikke stå i barnesenget; Barnesenget kan ikke plasseres i nærheten av slike gjenstander.
6. **ADVARSEL!** Ikke bruk mer enn en madrass i sengen.
7. Henvisning: Madrassens tykkelse må velges slik at innvendig høyde (fra madrassens overflate til sengerammens kant) er minst 500 mm i laveste posisjon, og minst 200 mm i høyeste posisjon.
8. Den maksimale størrrelsen på madrassen er 70cm i bredde, 140 cm i lengde og 10 cm i høyde.
9. Den minimale størrrelse av madrassen er 68 cm i bredde, 138cm i lengde og 9 cm i høyde.
10. Den laveste posisjonen til bunnen er den mest sikre. Hvis bunnen kan reguleres i høyden, så bør alltid denne posisjonen brukes med en gang barnet er stort nok til å sitte, sette seg på kne eller trekke seg opp.
11. Alle monteringsbeslag skal alltid skrudd ordentlig til. Sjekk etter en stund at skruene fortsatt er skrudd ordentlig til.
12. For å unngå skade fra fall som når barnet kan klatre ut av barneseng, skal barneseng ikke lenger brukes til det barnet.
13. Ikke endre stillingen til basen med et barn i den.
14. Bruk kun på glatte, flate, faste og tørre overflater.
15. Vær oppmerksom på risikoen for forvrenning på grunn av ledninger, bånd eller kjeder av klær og / eller sengetøy.
16. Ikke flytt barneseng med et barn i det.
17. Kontroller alltid at barneseng ikke kan miste stabiliteten.
18. Bruk bare dekslene til å dekke hullene i sengen når barnet ditt er minst 4 år gammel.
19. Bruk kun originale Childhome reservedeler til dette produktet.
20. Garantien fra produsenten er ikke overførbar og kan derfor bare påberopes av den første eieren.
21. Ikke plasser produktet nær en varmekilde, et vindu eller andre møbler.

**RENGJØRINGS- OG VEDLIKEHOLDSANBEFALINGER.**

22. Rengjør med en fuktig klut.
23. Unngå å bruke skurepulver eller blekemidler.
24. Massivt tre kan forverres litt over tid: sollys kan forandre farge, og endringer i fuktighet i luften kan påvirke overflatebehandling. Men dette endrer ikke verdien, funksjonaliteten og holdbarheten til møblene.

# SÄNKY

## TÄRKEÄÄ! LUE NÄMÄ OHJEET, NOUDATA NIITÄ TARKASTI JA SÄILYTÄ NE MYÖHEMPÄÄ KÄYTTÖÄ VARTEN.



### TURVALLISUUSOHJEET

- VAROITUS** Tukehtumisvaaran välttämiseksi poista tämä muovipakkaus ennen tämän tuotteen käyttöä. Tämä pakkaus tulee hävittää tai pitää poissa lasten ulottuvilta.
- Täyttää turvallisuusvaatimukset EN 716:2017
- VAROITUS:** Varo avoimia tulipaloja tai muita lämmönlähteitä, kuten sähköelementtejä, grillit jne. lähellä tuotetta.
- VAROITUS:** Älä käytä, jos jokin osa on rikkoontunut, kulunut/repeytynyt tai puuttuu. Käytä vain valmistajan toimittamia tai hyväksymiä varaosia.
- VAROITUS!** Ne, jotka voivat toimia jalkaina tai jotka aiheuttavat tukehtumisen tai tukehtumisen, kuten langat, verhot ja verhot, eivät saa istua pinnasäiliöön; Pinnasänkyä ei voida sijoittaa lähelle tällaisia esineitä.
- VAROITUS!** Älä käytä enemmän kuin yksi patja sängyssä.
- Huomautus: Patjan paksuuden on oltava sellainen, että sisäkorkeus (patjan yläpinnasta sängyn kehyksen yläreunaan) on sängyn pohjan ollessa alimmassa kohdassa vähintään 500 mm ja sängyn pohjan ollessa ylimmässä asennossa vähintään 200 mm.
- Maksimikoko patja on 70 cm leveä, 140 cm pitkä ja 10 cm korkea.
- Vähimmäiskoko patja on 68cm leveys, 138cm pituus ja 9 cm korkea.
- Alimpaan asentoon pohja on turvallisin. Jos pohjan korkeutta voi säätää, tulisi aina käyttää tätä asentoa, heti kun lapsi voi istua, nousta polvilleen tai vetää itsensä ylös.
- Kaikki kokoonpanon osat tulisi olla kireästi kiinni. Tarkista jonkin ajan kuluttua, että ruuvit ovat kiristettyinä kunnolla.
- Jotta loukkaantumiselta estettäisiin, että kun lapsi voi nousta pinnasta, pinnasänkyä ei enää saa käyttää kyseiselle lapselle.
- Älä koskaan muuta alustan sijaintia lapsen kanssa.
- Käytä vain tukevalla, vaakasuoralla alustalla ja kuivalla pinnalla
- Ole tietoinen kouristusten, nauhojen tai vaatteiden ja / tai vuodevaatteiden aiheuttamasta kuristumisriskistä.
- Älä koskaan siirrä pinnasänkyä lapsen kanssa.
- Tarkista aina, että pinnasänky ei pääse vakauttamaan.
- Käytä vain korkkia peittääksesi reiät sängyssä, kun lapsi on vähintään 4-vuotias.
- Käytä tuotteen kanssa vain Childhome alkuperäisvaraosia.
- Valmistajan takuu ei ole siirrettävissä, ja siksi niitä voidaan käyttää ensimmäisen omistajan ainoita tuotteita.
- Älä aseta laitetta lähelle lämmönlähdettä, ikkunaa tai muita huonekaluja.



### PUHDISTUS- JA HUOLTOSUOSITUKSET.

- Puhdista kostealla liinalla.
- Älä käytä hankaavia puhdistusaineita tai valkaisuaineita.
- Massiivipuu voi huonontua hieman ajan kuluessa: auringonvalo voi muuttaa väriä, ja kosteuden muutokset ilmassa voivat vaikuttaa pintakäsittelyyn. Tämä ei kuitenkaan muuta huonekalujen arvoa, toimivuutta ja säilyvyyttä.

# YATAK

## ÖNEMLİ! BU TALİMATLARI OKUYUN VE UYGULAYIN VE İLERİDE BAŞVURMAK ÜZERE SAKLAYIN.



### GÜVENLİK TALİMATLARI

- UYARI!** Boğulma tehlikesinden kaçınmak için bu makaleyi kullanmadan önce plastik kapağı çıkarın. Bu kapak yok edilecek veya çocuklardan uzak tutulacaktır.
- Güvenlik gereksinimlerini karşılamaktadır EN 716:2017**
- UYARI!** Ürünün yakınında elektrik yangınları, gaz yangınları, vb. Gibi açık ateş ve diğer güçlü ısı kaynakları riskinin farkında olun.
- UYARI!** Parçalar kırılmış veya eksikse kullanmayın. Yalnızca üreticinin onayladığı parçaları kullanın.
- UYARI!** Taban olarak veya boğulma veya boğulma riski taşıyan nesnelere, örneğin kordonlar, perde / perdeler bebek karyolasında bırakılmamalıdır; bebek karyolası bu nesnelere yakınına yerleştirilmemelidir.
- UYARI!** Yatakta birden fazla yatak kullanmayın.
- BİLGİ:** Döşek kalınlığı, iç yüksekliğin (Döşegin üst yüzeyinden yatak çerçevesinin üst kenarına kadar) en düşük yatak zemini pozisyonunda en azından 500 mm ve en yüksek yatak zemini pozisyonunda ise en azından 200 mm olacak şekilde seçilmelidir.
- Yatak maksimum büyüklüğü genellikle uzunluk olarak 70 cm genişliğinde, 140 cm ve yüksekliği 10 cm olan.
- Yatağı minimum büyüklüğü uzunluğu eninde 68cm, 138cm ve yüksekliği 9 cm olan.
- Döşek tabanının en alçak konumu en güvenli yerdir. Eğer Döşek tabanının yüksekliği ayarlanabiliyorsa, o zaman çocuk oturabiliyorsa, diz çökebiliyorsa veya kendisini yukarıya çekebilecek yaşa gelmişse, daima bu pozisyonun kullanılması gerekmektedir.
- Tüm montaj parçaları her zaman doğru şekilde sıkılmalıdır. Vidaların hala düzgün sıkıldığından bir süre sonra kontrol edin.
- Düşmenin yarananmasını önlemek için, çocuk karyoladan çıkarken karyolası artık o çocuk için kullanılamaz.
- Üssün yerini bir çocukla değiştirmeyin.
- Yalnızca pürüzsüz, düz, sağlam ve kuru yüzeylerde kullanın.
- Kordonlar, şeritler veya giyim eşyası ve / veya yatak takımları nedeniyle boğulma riskinden haberdar olun.
- Karyolasını bir çocuğa asla sokmayınız.
- Yatağın istikrarını kaybedemeyeceğini her zaman kontrol edin.
- Çocuğunuz en az 4 yaşında iken yataklardaki delikleri kapatmak için kapakları kullanın.
- Lütfen yalnızca orijinal Childhome yedek parçaları kullanınız.
- Üretici garantisi devredilemez, bu sebeple sadece ürünün ilk sahibi tarafından kullanılabilir.
- Ürünü bir ısı kaynağı, pencere veya başka mobilyalar yakınında bırakmayın.



### TEMİZLEME VE BAKIM ÖNERİLERİ.

- Nemli bir bezle temizleyin.
- Herhangi aşırı asitli temizlik deterjanları kullanmayınız.
- Katı ahşap zamanla hafifçe bozulabilir: güneş ışığı rengini değiştirebilir ve havadaki nem değişiklikleri yüzey işlemeyi etkileyebilir. Fakat bu mobilya değerini, işlevselliğini ve raf ömrünü değiştirmez.



# ŁÓŻKO

## WAŻNE! PONIŻSZE INSTRUKCJE NALEŻY UWAŻNIE PRZECZYTAĆ I ZACHOWAĆ DO WYKORZYSTANIA W PRZYSZŁOŚCI.



### INSTRUKCJE BEZPIECZEŃSTWA

- OSTRZEŻENIE!** W celu uniknięcia niebezpieczeństwa uduszenia, przed użyciem niniejszego wyrobu usunąć osłonę z tworzywa sztucznego. Osłona powinna zostać następnie zniszczona lub przechowywana w miejscu niedostępnym dla dzieci.
- Spełnia wymagania bezpieczeństwa EN 716:2017
- OSTRZEŻENIE!** o ryzyku związanym z otwartym ogniem i innymi silnymi źródłami ciepła, jak piecyki elektryczne, piecyki gazowe itp., działającymi w pobliżu produktu
- OSTRZEŻENIE!** Nie używać stojaka, jeśli jakkolwiek jego część jest uszkodzona, zużyta lub zagięta, Używać wyłącznie części zamiennych dostarczonych lub zatwierdzonych przez producenta.
- OSTRZEŻENIE!** Przedmioty, które mogłyby służyć jako podstawa lub które stanowią zagrożenie uduszeniem lub uduszeniem, na przykład sznury, zasłony / zastony, nie mogą pozostać w łóżeczku; łóżeczka nie wolno umieszczać w pobliżu takich przedmiotów.
- OSTRZEŻENIE!** Nie używaj więcej niż jednego materaca w łóżku.
- NOTA: a espessura do colchão deve ser escolhida por forma à altura interior (da superfície do colchão à aresta superior do caixilho da cama) com o fundo na posição mais baixa seja de pelo menos 500 mm e de pelo menos 200 mm na posição mais alta.
- Maksymalny rozmiar materaca 70 cm szerokości, 140 cm długości i 10 cm wysokości.
- Minimalny rozmiar materaca 68cm szerokości, 138cm długości 9 cm i wysokości.
- Najniższa pozycja dna jest pozycją najbezpieczniejszą. Jeśli istnieje możliwość przestawiania wysokości dna, wówczas tę pozycję należy wybrać, gdy dziecko jest na tyle duże, że potrafi już siedzieć, kłękać lub podciągać się.
- Wszystkie złączki montażowe muszą być zawsze dokręcone prawidłowo. Sprawdź, po pewnym czasie, że śruby są nadal prawidłowo dokręcone.
- Aby zapobiec obrażeniom wynikającym z upadków, gdy dziecko może wyjść z łóżeczka, łóżeczko nie będzie już używane dla tego dziecka.
- Nigdy nie zmieniaj pozycji podstawy z dzieckiem w niej.
- Stawiać wyłącznie na stabilnej, poziomej i suchej powierzchni.
- Należy pamiętać o ryzyku uduszenia z powodu sznurków, wstążek lub tańcuchów odzieży i / lub pościeli.
- Nigdy nie ruszaj łóżeczka z dzieckiem.
- Zawsze sprawdzaj, czy łóżeczko nie traci stabilności.
- Używaj tylko czapek do zakrywania otworów w łóżku, gdy Twoje dziecko ma co najmniej 4 lata.
- Używaj wyłącznie oryginalnych części zamiennych Childhome.
- Gwarancja producenta nie jest zbywalna i mogą zatem być powoływane jedynie przez pierwszego właściciela.
- Nie umieszczaj produktu w pobliżu źródła ciepła, okna lub innych mebli.



### ZALECENIA DOTYCZĄCE CZYSZCZENIA I KONSERWACJI.

- Czyść wilgotną szmatką.
- Nie stosować żadnych agresywnych środków czyszczących.
- Drewno lite może z czasem ulegać nieznacznemu pogorszeniu: światło słoneczne może zmienić swój kolor, a zmiany wilgotności w powietrzu mogą wpływać na obróbkę powierzchni. Ale to nie zmienia wartości, funkcjonalności i trwałości mebli.

## BED

# TÄHELEPANU! LUGEGE JA JÄRGIGE NEID JUHISEID JA HOIDKE EDASPIDISEKS ALLES.



## OHUTUSJUHISED

1. **HOIATUS** Hoidumaks lämbumishust, eemalda enne toote kasutamist see plastkate. Katte peaks hävitama või hoidma seda laste eest.
2. Vastab ohutusnõuetele EN 716:2017
3. **HOIATUS!** Ole teadlik, et lahtine tuli ja teised tugevad soojusallikad, nagu elektriline soojusekiirgaja (nt. reflektor), gaasileek jne. on toote läheduses ohtlikud.
4. **HOIATUS!** Ära kasuta kui ükskõik milline osa on katki, rebenenud või puudub; Kasuta ainult neid asendusosi, mis on tootega kaasas või mille sobivust on kinnitanud tootja.
5. **HOIATUS.** Voodisse ei tohi jätta esemeid, mida saab kasutada astmena väljaronimiseks või mis kujutavad endast ohtu selleks, et laps võib nende kasutamisel lämbuda või ennast ära kähkida , näiteks nõõre, eesriiete ja kardinate keerdnõõre jms.
6. **HOIATUS!** Ärge kasutage voodis rohkem kui üht madratsit.
7. **NÄPUNÄIDE.** Madratsi paksus tuleb valida selline, et voodi põhja sisemine kõrgus (vahemaa madratsi pealispinnast kuni voodiraami ülemise servani) oleks voodipõhja madalaima asendi korral vähemalt 500 mm ja kõrgeima asendi korral vähemalt 200 mm.
8. Maksimaalse suuruse madratsi 70cm laiuses 140cm pikk ja 10cm kõrgune.
9. Minimaalse suuruse madrats on 68cm laiuses 138cm pikk ja 9cm kõrgune.
10. Kõige ohutum on põhja kõige alumine asend. Kui põhja asukohta kõrgust on võimalik reguleerida, siis tuleb alati kasutada just seda asendit seni, kui laps on piisavalt vana selleks, et istuda, põlvitada või ennast püsti tõmmata.
11. Kõik kokkupaneku liitmikud peavad alati olema korralikult. Kontrollige aegajalt, et kruvid oleksid korralikult pingutatud.
12. Vältimaks vigastuste tekkimist lastele, mida laps saab lastekodust välja tõmmata, ei tohi seda last lapsele enam kasutada.
13. Ärge kunagi muutke aluse asukohta lapsega.
14. Kasuta ainult kindlal horisontaalsel, ühetasasel ja kuival pinnal.
15. Pidage meeles, et nõõrid, paelad või riided ja / või voodilinaid ahvatlevad.
16. Ärge kunagi liigutage lastevoodi lapsega.
17. Kontrollige alati, et lapsevankril ei jääks stabiilsus.
18. Kui laps on vähemalt 4-aastane, kasutage ainult voodri aukude katteid.
19. Kasutage palun ainult Childhome originaalvaruosi.
20. Tootja garantii ei ole üleantav ning seetõttu võib tugineda vaid esimene omanik.
21. Ärge asetage toodet sooja, akna või muu mööbli läheduses.



## PUHASTUS- JA HOOLDUSOOVITUSED.

22. Puhastage niiske lapiga.
23. Ärge kasutage kangeid puhastusvahendeid.
24. Tahkest puidust võib mõne aja jooksul pisut halveneda: päikesevalgus võib selle värvi muuta ja niiskuse muutused õhus võivad mõjutada pinnatöötlust. Kuid see ei muuda mööbli väärtust, funktsionaalsust ja säilivust.

# SVARĪGI! IZLASIET UN IEVĒROJIET ŠOS NORĀDĪJUMUS UN SAGLABĀJIET TOŠ TURPMĀKAI IZMANTOŠANAI.



## DROŠĪBAS INSTRUKCIJAS

- BRĪDINĀJUMS!** Pirms izstrādājumu lietojat, noņemiet šo plastmasas apvalku, lai nebūtu nosmakšanas briesmu. Pēc tam apvalks jāiznīcina vai jāsarga no bērniem.
- Atbilst drošības prasībām EN 716:2017**
- BRĪDINĀJUMS!** Apzinieties, cik ir bīstami, ja produkta tuvumā atrodas vaļēja uguns vai cits karstuma avots, piemēram, elektriskais kamīns vai gāzes plīts.
- BRĪDINĀJUMS!** Nelietojiet produktu, ja kāda no šīm sastāvdaļām ir sadalīta, iepļūsusi vai pazudusi. Neizmantojiet rezerves daļas, izņemot ražotāja apstiprinātas rezerves daļas.
- BRĪDINĀJUMS:** bērnu gultā nedrīkst atstāt priekšmetus, uz kuriem bērns varētu pakāpties (izkāpšanas palīgīdzekļi), vai kuri varētu radīt nosmakšanas vai nožņaugšanās risku, piem., auklas, aizsegu vai aizkaru sasēji utt.
- BRĪDINĀJUMS!** Nelietojiet gultā vairāk kā vienu matraci.
- NORĀDE:** jāizvēlas tāda biezuma matracs, lai gultas pamatnes iekšpuses augstums (no matrača virsmas līdz gultas rāmja augšējai malai) tā zemākajā pozīcijā ir vismaz 500 mm un gultas pamatnes augstākajā pozīcijā - vismaz 200 mm.
- Maksimālais izmērs matrača ir 70cm platumā, 140cm garš un 10cm augstumā.
- Minimālais izmērs no matrača ir 68cm platumā, 138cm garš un 9cm augstumā.
- Viszemākā pozīcija ir visdrošākais stāvoklis, un bāzi vienmēr vajadzētu izmantot šajā pozīcijā, tiklīdz bērns ir pietiekami vecs, lai sēdētu.
- Visi montāžas piederumi vienmēr jāpievelk pareizi. Pārbaudiet pēc brītiņa, ka skrūves joprojām ir stingrāki pareizi.
- Lai novērstu traumu no kritieniem, bērnam vairs nevar izmantot bērnu, ja bērns spēj iziet no bērnu gultiņa.
- Nekad nemainiet pamatnes stāvokli ar bērnu tajā.
- Lietojiet tikai uz cietas, horizontālas un sausas virsmas!
- Jāapzinās par nožņaugšanas risku, kas saistīts ar auklu, lentu vai apģērbu ķēdēm un / vai gultām.
- Nekad nemetiet bērnu ar bērnu ar bērnu.
- Mienmēr pārbaudiet, vai bērna gulta nevar zaudēt savu stabilitāti.
- Lietojiet tikai vāciņus, lai segtu caurumus gultā, ja jūsu bērns ir vismaz 4 gadus vecs.
- Lūdzam izmantot tikai oriģinālās Childhome rezerves daļas.
- Ražotāja garantija nav nododama un tādēļ to var atsaukties tikai pirmais īpašnieks.
- Neievietojiet produktu tuvu siltuma avotam, logam vai citām mēbeļēm.



## TĪRĪŠANAS UN APKOPES IETEIKUMI.

- Notīriet ar mitru drānu.
- Neizmantojiet agresīvus tīrīšanas līdzekļus.
- Cietie koki laika gaitā var nedaudz pasliktināties: saules gaisma var mainīt krāsu, un mitruma izmaiņas gaisā var ietekmēt virsmas apstrādi. Bet tas nemaina mēbeļu vērtību, funkcionalitāti un glabāšanas laiku.

## LOVA

**SVARBU! PERSKAITYKITE IR VYKDYKITE ŠIAS INSTRUKCIJAS IR IŠSAUGOKITE JAS ATEIČIAI.****SAUGOS NURODYMAI**

1. **ĮSPĖJIMAS!** Prieš naudojant šį gaminį, pašalinti plastiko pakuotę, kad būtų išvengta pavojaus uždusti. Ši pakuotė turi būti sunaikinta arba saugoma atokiai nuo vaikų.
2. Atitinka saugos reikalavimus EN 716:2017
3. **ĮSPĖJIMAS!** Atkreipkite dėmesį į tai, ar tai pavojinga, jei netoli gaminio yra atvira liepsna ar kitas šilumos šaltinis, pvz., Elektrinis židinytis ar dujinė viryklė.
4. **ĮSPĖJIMAS!** Nevartokite gaminio, jei jo dalis yra sugadinta, suplyšta arba trūksta. Nenaudokite atsarginių dalių, išskyrus patvirtintas gamintojo.
5. **ĮSPĖJIMAS:** lovelėje negalima palikti daiktų, galinčių padėti vaikui užlipti (kojos atrama) arba sukeliančių uždusimo ar užsmaugimo pavojų, pvz. virvės, vielos užuolaidoms ir kt.
6. **ĮSPĖJIMAS!** Nenaudokite daugiau nei vieno čiužinys lovoje.
7. Nuoroda: čiužinio storis turi būti parenkamas taip, kad vidinis aukštis (nuo čiužinio paviršiaus iki lovelės pagrindo viršutinio krašto) žemiausioje lovelės dugno padėtyje būtų mažiausiai 500 mm, o aukščiausioje lovelės dugno padėtyje – mažiausiai 200 mm.
8. Maksimalus dydis čiužinio yra 70cm pločio, 140cm ilgio ir 10 cm aukščio.
9. Minimalus dydis čiužinio yra 68cm pločio, 138cm ilgio ir 9cm aukščio.
10. Mažiausia pozicija yra saugiausia vieta, o bazė visada turėtų būti naudojama toje padėtyje, kai tik kūdikiui yra pakankamai metų, kad galėtų sėdėti.
11. Visos montuojamos detalės turi būti tinkamai priveržtos. Praėjus šiek tiek laiko reguliariai patikrinkite ar varžtai vis dar yra tinkamai priveržti.
12. Siekiant išvengti sužalojimų, kai vaikas gali išlipti iš lovos, jis negali būti naudojamas tiems vaikams.
13. Niekada nepakeiskite pagrindo padėties su vaiku.
14. Dėti tik ant tvirto, horizontalaus, lygaus ir sauso pagrindo.
15. Atkreipkite dėmesį į pavojų, kurį gali pažeminti dėl virvių, juostelių ar drabužių grandinių ir (arba) patalynės.
16. Niekada nedėkite vaiko lovoje su vaiku.
17. Visada įsitikinkite, kad vaikiška lovelė negali prarasti stabilumo.
18. Naudokite tik dangtelius, kad padengtumėte lovoje esančias skylės, kai jūsų vaikas yra mažiausiai 4 metai.
19. Naudokite tik originalias Childhome atsargines dalis.
20. Gamintojo garantija neperduodamas, todėl gali būti remiamasi tik pirmajam savininkui.
21. Nejunkite gaminio šalia šilumos, lango ar kitų baldų šaltinio.

**VALYMO IR PRIEŽIŪROS REKOMENDACIJOS.**

22. Išvalykite drėgnu skudurėliu.
23. Nenaudokite agresyvių valiklių.
24. Kietoji mediena gali šiek tiek pablogėti per laiką: saulės spinduliai gali keisti savo spalvą, o drėgmės pokyčiai ore gali paveikti paviršių apdorojimą. Tačiau tai nekeičia baldų vertės, funkcionalumo ir tinkamumo.

## ÁGY

# FONTOS! OLVASD EL ÉS KÖVESSE EZEKET AZ UTASÍTÁSOKAT, ÉS TARTJA A JÖVŐBEN IS.



## BIZTONSÁGI UTASÍTÁSOK

1. **FIGYELEM** fulladásveszély elkerülése, távolítsa el a védőburkolatot műanyag használata előtt a cikket. Ezt a borítékot el kell pusztítani, vagy távol kell tartani a gyermekektől.
2. Megfelel biztonsági követelményeknek EN 716:2017
3. **FIGYELMEZTETÉS!** Kerülje nyílt láng és más hőforrások pl.: elektromos fűtőberendezés, kályha használatát a termék közvetlen közelében.
4. **FIGYELMEZTETÉS!** A terméket nem használható, ha bármely része törött, hibás vagy hiányzik.
5. **FIGYELMEZTETÉS!** A kiságyban ne hagyjon olyan tárgyat, illetve ne helyezze azt más tárgy közelébe, amire rámászva a gyermek kimászhat illetve baleset-, vagy fulladásveszélyt okozhat, pl.: zsinór, függőzsinór stb.
6. **FIGYELMEZTETÉS!** A kiságyba ne helyezzen egynél több matracot.
7. Ellenőrizze, hogy a legkisebb magasság a kiságy aljától a felső széléig a legalacsonyabb pozícióban legalább 50 cm, a legfelső pozícióban 20 cm legyen.
8. A maximális mérete a matrac 70cm széles, 140cm hosszúságú és 10 cm magasságú.
9. A minimális mérete a matrac 68cm széles, 138cm hosszú és 9 cm magas.
10. Az állítható fekvőfelület mindig a legalacsonyabb pozícióban a legbiztonságosabb, a kiságyat mindig ebben a pozícióban használja, amíg a gyermek nem elég idős ahhoz, hogy egyedül fel tudjon ülni.
11. Az összes részt a használati utasításnak megfelelően kell összeszerelni. Egy idő után ellenőrizze, hogy a csavarok rendesen tartanak-e.
12. A balesetveszély elkerülése érdekében a kiságy nem használható, mikor a gyermek már ki tud mászni belőle.
13. Soha ne állítson a fekvőfelület magasságán, ha gyermeke a kiságyban van.
14. Csak szilárd, vízszintes és száraz aljzatokon használható.
15. Ügyeljen a fulladásveszély elkerülésére, legyen óvatos a ruhán és az ágyneműn található zsinórok, szalagok, láncok stb. használatával.
16. Ne mozgassa a terméket, ha a gyermek benne van.
17. Mindig bizonyosodjon meg róla, hogy a kiságy stabil.
18. A takarósapkákkal takarja le a nyílásokat, ha gyermeke már legalább 4 éves.
19. Csak eredeti Childhome alkatrészeket használjon.
20. A gyártói garancia nem átruházható és ezért csak akkor lehet hivatkozni az első tulajdonos.
21. Ne helyezze a terméket hőforrás, ablak vagy egyéb bútor közelében.



## TANÁCSOK A TISZTÍTÁSHOZ ÉS KARBANTARTÁSHOZ

22. Nedves ruhával törölje le a terméket!
23. Ne használjon maró hatású szereket!
24. A tömörfa bútorok idővel kissé változnak. Napfény hatására változhat a színük, míg a páratartalom változása befolyásolhatja a termék felületét, de ezek nincsenek hatással a termék értékére, funkcionalitására, vagy élettartamára.

# POSTEĽ

## DÔLEŽITÉ! PREČÍTAJTE SI A DODRŽIAVAJTE TIETO POKYNY A ULOŽTE ICH PRE BUDÚCE POUŽITIE.



### BEZPEČNOSTNÉ INŠTRUKCIE

1. **UPOZORNENIE.** – Pred použitím tohto výrobku odstráňte plastový povlak, aby sa zabránilo nebezpečenstvu udusením. tento povlak sa má zničiť alebo uložiť mimo dosahu detí.
2. Splňa bezpečnostné požiadavky EN 716:2017
3. **UPOZORNENIE!** Vyvarujte sa nebezpečia iných silných zdrojov tepla, ako sú elektrické vykurovacie telesá, plynové ohrievače atď., v tesnej blízkosti postieľky.
4. **UPOZORNENIE!** Tento výrobok sa nemôže používať, pokiaľ je akákoľvek jej časť zlomená, zničená alebo chýba. Používajte iba náhradné diely schválené výrobcom.
5. **UPOZORNENIE!** V posteli nič nenechávajte alebo nedávajte do postele iný výrobok, ktorý by mohol slúžiť ako opora alebo vytvorí nebezpečenstvo udusenía alebo uškrtenia, napríklad: mreže, závesy, atď.
6. **UPOZORNENIE!** V postieľke nepoužívajte viac ako jeden matrac.
7. Kontrolujte, či minimálna výška medzi dnom a vrchnou hranou kolísky je vždy aspoň 50 cm v najnižšej pozícii a 20 cm v najvyššej pozícii.
8. Maximálna veľkosť matraca je 70 cm na šírku, 140 cm na dĺžku a 10 cm na výšku.
9. Minimálna veľkosť matraca je 68 cm na šírku, 138 cm na dĺžku a 9 cm na výšku.
10. Pokiaľ je dno postieľky nastaviteľné, najbezpečnejšia je najnižšia pozícia a dno by malo byť vždy takto nastavené, akonáhle je dieťa dosť staré na to, aby si samo sadlo.
11. Všetky montované súčasti musia byť vždy poriadne dotiahnuté. Po chvíli skontrolujte, či sú všetky skrutky stále poriadne upevnené.
12. Aby sa predišlo zraneniam z pádov, keď dieťa môže vyliezť z detskej postieľky, detská postieľka sa už nebude pre dieťa používať.
13. Nikdy nemeňte pozíciu dna, pokiaľ je dieťa vnútri.
14. Používajte len na pevnom, vodorovnom a suchom podklade.
15. Vyvarujte sa nebezpečia uškrtenia kvôli retiazkam, páskom alebo pútkam na oblečení alebo posteľnej bielizne
16. Nikdy nemanipulujte s postieľkou, pokiaľ je dieťa vnútri.
17. Vždy skontrolujte, či nie je postieľka nestabilná
18. Pokiaľ je vaše dieťa staršie ako 4 roky, používajte k zakrytiu otvorov striešku.
19. Prosím, používajte iba originálne náhradné diely značky Childhome.
20. Záruka výrobcu je neprenosná, a preto môže byť uplatnená iba na prvého majiteľa.
21. Výrobok neumiestňujte do blízkosti zdroja tepla, okna alebo iného nábytku.



### ODPORÚČANIA PRE ČISTENIE A ÚDRŽBU

22. Čistite poutieraním navlhčenou handričkou.
23. Nepoužívajte korózne výrobky.
24. Vzhľad nábytku z masívneho dreva sa môže pri používaní mierne zmeniť: slnečné svetlo môže pozmeniť farbu, zatiaľ čo zmeny atmosférickej vlhkosti môžu povrch materiálu. Tieto zmeny ale neovplyvňujú hodnotu, funkčnosť alebo životnosť nábytku.

## BED

# POMEMBNO! PREBERITE IN UPOŠTEVAJTE TA NAVODILA IN JIH SHRANITE ZA POZNEJŠO UPORABO.



## VARNOSTNA NAVODILA

1. **UPOZORNENIE.** – Pred použitím tohto výrobku odstrániť plastový povlak, aby sa zabránilo nebezpečenstvu udusením. tento povlak sa má zničiť alebo uložiť mimo dosahu detí.
2. Ustreza varnostnim zahtevam EN 716:2017
3. **UPOZORNENIE.** Upošteвайте nevarnost odprtega ognja ter drugih nevarnih virov toplote, kot so npr. električni ali plinski grelniki itd., v neposredni bližini izdelka.
4. **OPOZORILO!** Ne uporabljajte, če je katerikoli del polomljen, raztrgan ali če manjka. Uporabljajte le nadomestne dele, ki jih dobavlja ali odobri proizvajalec.
5. **OPOZORILO:** Predmetov, ki bi lahko služili kot opora za noge (pomoč pri izstopu) ali ki predstavljajo nevarnost zadušitve ali strangulacije, npr. vrvi, vrvi karnis/zaves, itd. ne puščajte v otroški postelji.
6. **OPOZORILO!** V postelji ne uporabljajte več kot ene žimnice.
7. **OPOZORILO:** Debelino žimnice je potrebno izbrati tako, da notranja višina (od površine žimnice do zgornjega roba okvirja postelje) v najnižjem položaju znaša najmanj 500 mm in v zgornjem položaju najmanj 200 mm.
8. Največja velikost vzmetnice je 70cm širine, 140cm dolžine in 10 cm v višino.
9. Najmanjša velikost vzmetnice je 68cm širine, 138cm dolžine in 9cm v višino.
10. Najnižji položaj je najvarnejši položaj, zato je treba bazo vedno uporabljati v tem položaju takoj, ko je otrok dovolj star, da sedi.
11. Vsi montažni deli morajo biti vedno ustrezno priviti. Preverite čez nekaj časa, da so vijaki še vedno pritrjeni pravilno.
12. Da bi preprečili poškodbe zaradi padca, se otroka, ko se lahko izstopi iz posteljice, otroka ne sme več uporabljati.
13. Nikoli ne spremenite položaja baze z otrokom v njem.
14. Uporabljajte na trdnih, vodoravnih, izravnanih in suhih površinah.
15. Zavedajte se nevarnosti zadavljenja zaradi vrvi, trakov ali verige oblačil in / ali posteljnine.
16. Nikoli ne premikajte otroške posteljice z otrokom.
17. Vedno preverite, ali otroška posteljica ne more izgubiti stabilnosti.
18. Uporabljajte samo pokrove za pokrivanje lukenj v postelji, če je vaš otrok star vsaj 4 leta.
19. Prosimo vas, da uporabljate zgolj originalne Childhome nadomestne dele.
20. Garancija proizvajalca ni prenosljiva in se zato lahko uveljavlja samo prvemu lastniku.
21. Izdelek ne postavljajte blizu vira toplote, okna ali drugega pohištva.



## PRIPOROČILA ZA ČIŠČENJE IN VZDRŽEVANJE.

22. Očistite z vlažno krpo.
23. Ne uporabljajte agresivnih čistil.
24. Masiv les se lahko sčasoma nekoliko poslabša: sončna svetloba lahko spremeni barvo in spremembe vlage v zraku lahko vplivajo na površinsko obdelavo. Toda to ne spremeni vrednosti, funkcionalnosti in rokovanja pohištva.

# IMPORTANT! CITIȚI ȘI URMAȚI ACESTE INSTRUCȚIUNI ȘI PĂSTRAȚI-LE PENTRU REFERINȚE ULTERIOARE.



## INSTRUCȚIUNI DE SIGURANȚA

1. **AVERTIZARE!** Pentru a evita riscul sufocării, scoateți folia protectoare din plastic înainte de a folosi acest produs. Acest plic ar trebui distrus sau ținut departe de copii.
2. Respectă cerințele de siguranță EN 716:2017
3. **AVERTIZARE!** Fiți conștienți de riscul de incendii deschise și de alte surse de căldură puternică, cum ar fi incendiile cu bară electrică, incendiile de gaze etc. în apropierea produsului
4. **AVERTIZARE!** Nu utilizați dacă piesele sunt rupte sau lipsesc. Utilizați numai piese aprobate de producător.
5. **AVERTIZARE!** Nu lăsați în pătuț obiecte care să poată fi folosite ca sprijin (pentru urcare) sau care ar putea crea un pericol de sufocare sau ștrangulare, de ex. sfori, șnururi de perdele/ draperii etc.
6. **AVERTIZARE!** Nu utilizați mai mult de o saltea în pat.
7. Indicație: Grosimea saltelei trebuie astfel aleasă, încât înălțimea din interior (de la suprafața saltelei până la marginea superioară a cadrului pătuțului), la poziția cea mai joasă a fundului pătuțului, să fie de cel puțin 500 mm, iar la poziția cea mai înaltă a fundului pătuțului, de cel puțin 200 mm.
8. Dimensiunea maximă a saltelei este 70cm în lățime, 140cm lungime și 10 cm în înălțime.
9. Dimensiunea minimă a saltelei este 68cm în lățime, 138cm lungime și 9cm în înălțime.
10. Poziția cea mai joasă este cea mai sigură poziție și baza trebuie utilizată întotdeauna în acea poziție imediat ce copilul este suficient de mare pentru a se ridica.
11. Toate accesoriile de asamblare trebuie să fie strânse întotdeauna în mod corespunzător. Verificați după un timp dacă șuruburile sunt încă strânse în mod corespunzător.
12. Pentru a preveni rănirea cauzată de căderi, atunci când copilul este în măsură să urce din pat, patul nu va mai fi folosit pentru acel copil.
13. Nu schimbați niciodată poziția bazei cu un copil în ea.
14. Utilizați numai pe substraturi solide, orizontale și uscate.
15. Fiți conștienți de riscul strangulării cauzate de corzi, panglici sau lanțuri de îmbrăcăminte și / sau lenjerie de pat.
16. Nu mutați niciodată patul cu un copil în el.
17. Verificați întotdeauna că patul nu-și poate pierde stabilitatea.
18. Utilizați numai capacele pentru a acoperi găurile din pat atunci când copilul dvs. are cel puțin 4 ani.
19. Vă rugăm să utilizați doar piese de schimb originale Childhome.
20. Garanția producătorului nu este transferabil și, prin urmare, poate fi invocată numai de către primul proprietar.
21. Nu așezați produsul în apropierea unei surse de căldură, a unei ferestre sau a altor mobilier.



## INSTRUCȚIUNI DE CURĂȚARE ȘI ÎNTREȚINERE.

22. Curățați cu o cârpă umedă.
23. Nu utilizați agenți de curățare agresivi.
24. Lemnul masiv se poate deteriora ușor în timp: lumina soarelui își poate schimba culoarea și schimbările de umiditate în aer pot influența tratamentul de suprafață. Dar acest lucru nu schimbă valoarea, funcționalitatea și termenul de valabilitate al mobilierului.



# POSTEL

## DŮLEŽITÉ! PŘEČTĚTE SI A DODRŽUJTE TYTO POKYNY A ULOŽTE JE PRO BUDOUCÍ POUŽITÍ.



### BEZPEČNOSTNÍ INSTRUKCE

1. **VAROVÁNÍ OBAL** zničte nebo odstraňte z dosahu dětí. **NEBEZPEČÍ** udušení!
2. Splňuje bezpečnostní požadavky EN 716:2017
3. **UPOZORNĚNÍ!** Vyvarujte se nebezpečí jiných silných zdrojů tepla, jako jsou elektrická topná tělesa, plynové ohřevače atd., v těsné blízkosti postýlky.
4. **UPOZORNĚNÍ!** Výrobek nemůže být používána, pokud je jakákoliv její část zlomená, zničená nebo chybí. Používejte pouze náhradní díly schválené výrobcem.
5. **UPOZORNĚNÍ!** V postýlce nic nenechávejte nebo nedávejte do postýlky jiný výrobek, který by mohl sloužit jako opora nebo vytvořit nebezpečí udušení nebo zardoušení, například: mříže, závěsy, atd.
6. **UPOZORNĚNÍ!** V postýlce nepoužívejte více jak jednu matraci.
7. Kontrolujte, zda minimální výška mezi dnem a vrchní hranou postýlky je vždy alespoň 50 cm v nejnižší pozici, a 20 cm v nejvyšší pozici.
8. Maximální velikost matrace je 70 cm na šířku, 140 cm na délku a 10 cm na výšku.
9. Minimální velikost matrace je 68 cm na šířku, 138 cm na délku a 9 cm na výšku.
10. Pokud je dno postýlky nastavitelné, je nejbezpečnější nejnižší pozice a dno by vždy mělo být používáno v této pozici, jakmile je dítě dosti staré na to, aby si samo sedlo.
11. Všechny montované součásti musí být vždy řádně utaženy. Po čase zkontrolujte, zda jsou všechny šrouby stále řádně upevněny.
12. Aby nedošlo k úrazům z pádů, že dítě může vylézt z dětské postýlky, dětská postýlka již nebude pro dítěti použita.
13. Nikdy neměňte pozici dna, pokud je dítě uvnitř.
14. Používejte pouze na pevné podlaze, která je vodorovná a suchá.
15. Vyvarujte se nebezpečí zaškrcení kvůli mřížce na postýlce a páskům nebo poutkům na oblečení či povlečení.
16. Nikdy s postýlkou nehýbejte, pokud je dítě uvnitř.
17. Kontrolujte, zda není postýlka nestabilní.
18. Jestliže je vaše dítě starší 4 let, používejte pro zakrytí otvorů stříšku.
19. Používejte prosím pouze originální náhradní díly značky Childhome.
20. Záruka výrobce je nepřenositelná, a proto může být uplatněna pouze na prvního majitele.
21. Neumisťujte přístroj do blízkosti zdroje tepla, okna nebo jiného nábytku.



### DOPORUČENÍ PRO ČIŠTĚNÍ A ÚDRŽBU.

22. Očistěte ji vlhkým hadříkem.
23. Nepoužívejte žádné agresivní čisticí prostředky.
24. Masivní dřevo se může časem mírně zhoršovat: sluneční světlo může změnit barvu a změny vlhkosti ve vzduchu mohou ovlivnit povrchovou úpravu. To však nemění hodnotu, funkčnost a trvanlivost nábytku.

# ЛЕГЛО

## ВАЖНО! ПРОЧЕТЕТЕ И СЛЕДВАЙТЕ ТЕЗИ ИНСТРУКЦИИ И ГИ ЗАПАЗЕТЕ ЗА СПРАВКА В БЪДЕЩЕ.



### ИНСТРУКЦИИ ЗА БЕЗОПАСНОС

- 1. ПРЕДУПРЕЖДЕНИЕ** За да избегнете риска от задушаване, преди да използвате този продукт, извадете предпазната пластмасова обвивка. Този плик трябва да бъде унищожен или отстранен от деца.
- 2. Отговаря на изискванията за безопасност EN 716:2017**
- 3. ВНИМАНИЕ!** Бъдете наясно с риска от открити пожари и други източници на силна топлина, като например пожар на електрически бара, газителни пожари и т.н. в непосредствена близост до продукта
- 4. ПРЕДУПРЕЖДЕНИЕ:** Не използвайте, ако частите са счупени или липсват. Използвайте само части, одобрени от производителя.
- 5. ПРЕДУПРЕЖДЕНИЕ:** В детското легло не бива да се оставят предмети, които биха могли да удушаване, напр. шнулове, кордели за завеси / пердета и т.н.
- 6. ВНИМАНИЕ!** Не използвайте повече от един матрак в леглото.
- 7. УКАЗАНИЕ:** Дебелината на матрака трябва да бъде подбрана така, че вътрешната височина (от повърхността на матрака до горния край на рамката на леглото) в най-ниската позиция на дъното на леглото да е най-малко 500 мм, а в най-високата позиция на дъното на леглото да е минимум 200 мм.
8. Максималният размер на матрака е 70cm ширина, 140 cm дължина и 10 cm височина.
9. Минималният размер на матрака е 68 cm в ширина, 138cm дължина и височина 9 сантиметър.
10. Най-ниската позиция е най-сигурната позиция, а основата винаги трябва да се използва в тази позиция веднага щом бебето е достатъчно стар, за да седне.
11. Всички монтажни фитинги трябва винаги да се затегнат правилно. Проверете след известно време, че винтовете все още са затегнати правилно.
12. За да се предотврати нараняване от падане, когато детето може да се изкачи от леглото, детската кошара вече няма да се използва за това дете.
13. Никога не променяйте позицията на основата с дете в него.
14. Използвайте само върху твърди, хоризонтални и сухи основи.
15. Бъдете наясно с опасността от удушаване, дължащо се на корди, ленти или вериги от дрехи и / или постелки.
16. Никога не премествайте леглото с дете в него.
17. Винаги проверявайте дали леглото не може да загуби стабилността си.
18. Използвайте капачките само за покриване на дупките в леглото, когато детето ви е на възраст най-малко 4 години.
19. Моля използвайте само оригинални резервни части от Childhome.
20. Гаранцията на производителя не може да се прехвърля и следователно може да се търси само от първия собственик.
21. Не поставяйте продукта близо до източник на топлина, прозорец или други мебели.



### ПРЕПОРЪКИ ЗА ПОЧИСТВАНЕ И ПОДДРЪЖКА.

22. Почиствайте с влажна кърпа.
23. Не използвайте агресивни почистващи препарати.
24. Твърдата дървесина може да се влоши малко с течение на времето: слънчевата светлина може да промени цвета си, а промените във влагата във въздуха могат да повлияят на повърхностната обработка. Но това не променя стойността, функционалността и срока на годност на мебелите.

# KREKET

## VAŽNO! PROČITAJTE I SLIJEDITE OVE UPUTE I SPREMITE IH ZA BUDUĆE POTREBE.



### SIGURNOSNE UPUTE

- UPOZORENJE** Kako biste izbjegli opasnost od gušenja, uklonite zaštitnu foliju prije korištenja ovog proizvoda. Ovu omotnicu treba uništiti ili držati podalje od djece.
- Zadovoljava sigurnosne zahtjeve EN 716:2017
- UPOZORENJE!** Budite svjesni opasnosti od otvorenih požara i drugih izvora jakih vrućina, kao što su električni štapići, plinovi, itd. U neposrednoj blizini proizvoda
- UPOZORENJE:** Nemojte koristiti ako su dijelovi slomljeni ili nedostaju. Koristite samo dijelove koje je odobrio proizvođač.
- UPOZORENJE:** Predmeti koji bi mogli služiti kao postolje (pomoć za izlazak) ili koji bi mogli predstavljati opasnost za gušenje ili davljenje, npr. špage, špage za zastore ili zavjese itd., ne smiju biti ostavljeni u dječjem krevetiću.
- UPOZORENJE!** Nemojte koristiti više od jednog madraca u krevetu.
- UPUTA: Debljina duška mora biti birana tako da unutarnja visina (od površine duška do gornjeg ruba okvira krevetića) pri najnižem položaju dna krevetića iznosi najmanje 500 mm i pri najvišem položaju dna krevetića najmanje 200 mm.
- Maksimalna veličina madraca je 70cm širine, 140cm dužine i 10 cm u visinu.
- Minimalna veličina madraca je 68cm širine, 138cm dužine i 9 cm u visinu.
- Najniža pozicija je najsigurnija pozicija, a baza se uvijek mora koristiti u tom položaju čim beba bude dovoljno stara da sjedne.
- Svi montažni elementi moraju uvijek biti ispravni. Provjerite nakon nekog vremena da vijci još stroži ispravno.
- Kako bi se spriječio padanje ozljeda, kada se dijete uspije popeti iz dječjeg krevetića, dječji krevet više se ne smije koristiti za to dijete.
- Nikad ne mijenjajte položaj baze s djetetom u njemu.
- Koristite samo na čvrstim, vodoravnim i suhim podlogama.
- Budite svjesni rizika od gušenja zbog kabela, vrpce ili lanaca odjeće i / ili posteljine.
- Nikada nemojte premjestiti krevet s djetetom u njemu.
- Uvijek provjerite da kreveti ne mogu izgubiti stabilnost.
- Koristite samo kape za pokrivanje rupa u krevetu kada dijete ima najmanje 4 godine.
- Molimo Vas koristite samo originalne Childhome- rezervne dijelove.
- Jamstvo proizvođača nije prenosiva i može, dakle, samo se pozvati prvog vlasnika.
- Ne stavljajte proizvod blizu izvora topline, prozora ili drugog namještaja.



### PREPORUKE ZA ČIŠĆENJE I ODRŽAVANJE.

- Očistite vlažnom krpom.
- Ne koristite agresivna sredstva za čišćenje.
- Čvrsta drva može lagano pogoršati tijekom vremena: sunčeva svjetlost može promijeniti boju, a promjene vlage u zraku mogu utjecati na površinsku obradu. Ali to ne mijenja vrijednost, funkcionalnost i rok trajanja namještaja.

# ПОСТЕЛЬ

## ВАЖНЫЙ! ПРОЧИТАЙТЕ И СЛЕДУЙТЕ ЭТИМ ИНСТРУКЦИЯМ ВНИМАТЕЛЬНО И СОХРАНИТЕ ДЛЯ СПРАВОК В БУДУЩЕМ.



### ИНСТРУКЦИИ ПО ТЕХНИКЕ БЕЗОПАСНОСТИ

1. **ПРЕДУПРЕЖДЕНИЕ** Чтобы избежать риска удушья, удалите защитную пластиковую пленку перед использованием этого продукта. Этот конверт должен быть уничтожен или оставлен вдали от детей.
2. Соответствует требованиям безопасности EN 716:2017
3. **ПРЕДУПРЕЖДЕНИЕ!** Помните о риске открытого пожара и других источников сильной жары, таких как электрические барные пожары, газовые пожары и т. Д. В непосредственной близости от продукта
4. **ПРЕДУПРЕЖДЕНИЕ.** Не используйте, если детали повреждены или отсутствуют. Используйте только части, одобренные изготовителем.
5. **ПРЕДУПРЕЖДЕНИЕ:** Нельзя оставлять в детской кроватке предметы, которые могут служить опорой для ног (могут позволить ребенку выбраться из кроватки) либо причиной удушья, например, шнуры, ленты для штор/гардин и т. д.
6. **ПРЕДУПРЕЖДЕНИЕ!** Не используйте в постели более одного матраса.
7. Указание: Толщину матраса необходимо выбрать таким образом, чтобы внутренняя высота (от поверхности матраса до верхнего края кроватной рамы) в самом нижнем положении дна кровати составляет мин. 500 мм, а в самом высоком положении дна кровати – мин. 200 мм.
8. Максимальный размер матраса 70 см в ширину, 140 см в длину и 10 см в высоту.
9. Минимальный размер матраса 68см в ширину, 138 см в длину и 9 см в высоту.
10. Самое низкое положение - самое безопасное положение, и база всегда должна использоваться в этом положении, как только ребенок достаточно взрослый, чтобы спать.
11. Все монтажные фитинги должны быть всегда затянуты надлежащим образом. Проверьте через некоторое время, что винты все еще затянуты должным образом.
12. Чтобы предотвратить травму от падения, когда ребенок может выбраться из детской кроватки, детская кроватка больше не будет использоваться для этого ребенка.
13. Никогда не изменяйте положение основания с ребенком в нем.
14. Используйте только на твердой почве, которая горизонтальная, ровная и сухая.
15. Помните о риске удушья из-за шнуров, лент или цепей одежды и / или постельных принадлежностей.
16. Никогда не двигайте койку с ребенком в ней.
17. Всегда проверяйте, не может ли детская кроватка потерять свою стабильность.
18. Используйте только колпачки для покрытия отверстий в кровати, когда вашему ребенку не менее 4 лет.
19. Просьба использовать только оригинальные запасные части компании Childhome.
20. Гарантия производителя не подлежит передаче, и, следовательно, может быть вызван только первым владельцем
21. Не размещайте изделие вблизи источника тепла, окна или другой мебели.



### РЕКОМЕНДАЦИИ ПО ЧИСТКЕ И ТЕХНИЧЕСКОМУ ОБСЛУЖИВАНИЮ.

22. Протирайте влажной тряпкой.
23. Не применяйте сильно действующих чистящих средств.
24. Твердая древесина со временем может незначительно ухудшиться: солнечный свет может изменить свой цвет, а изменение влажности в воздухе может повлиять на обработку поверхности. Но это не меняет стоимость, функциональность и срок хранения мебели.

# 床 重要！

## 请仔细阅读并遵守这些说明 并 保持未来参考



### 安全守则

1. 警告为**避免窒息危险**，请在**使用本产品之前**取下**保护性塑料包装**。这个信封应该被**销毁或远离儿童**。
2. 符合的安全要求 EN 716:2017
3. 警告！**请注意产品附近的明火和其他强热源**，如**电子炉火灾，燃气火灾等**。
4. 警告：**如果部件损坏或丢失，请勿使用。只使用制造商批准的零件。**
5. 警告：**任何可以帮助婴儿爬出网床或者造成窒息或勒颈的危险的物件**，如：**绳子、电线或窗帘绳等，切勿靠近或遗留于网床内**
6. 警告！**不要在床上使用多个床垫。**
7. 请注意：在选择床垫厚度时，必须遵循以下规则。放入床垫，当网床的部在最低的位置时，床垫上面至网床上栏四周的距离最少500毫米。当网床的底部调至最高的位置时，床垫面至网床上栏四周的距离最少200毫米。
8. 床垫的最大尺寸为在70厘米宽度，140厘米在长度和高度10厘米。
9. 床垫的最小大小是在68厘米宽度，138厘米在长度和高度9厘米。
10. 最低的位置是最安全的位置，一旦宝宝大到可以坐起来，基座应该始终用在那个位置。
11. 所有装配配件应始终正确拧紧。定期检查螺丝是否是拧紧的。
12. 为防止跌倒造成伤害，当孩子能够爬出婴儿床时，婴儿床不得再用于该孩子。
13. 切勿改变基座的位置，让小孩在里面。
14. 只能用于水平，平坦和干燥的坚实土壤。
15. 请注意由于绳索，丝带或服装和/或被褥链条造成的勒死风险。
16. 切勿将婴儿床放在里面。
17. 经常检查婴儿床不能失去稳定性。
18. 当您的小孩至少4岁时，只能使用帽子覆盖床上的孔。
19. 请只使用生产商提供的原始配件或维修零件。
20. 制造商的保修卡是不可转让的，因此只能由第一购买者使用。
21. 请勿将产品放置在靠近热源，窗户或其他家具的地方。



### 清洁和维护建议。

22. 用湿布清洁。
23. 请勿使用侵蚀性的清洁剂。
24. 随着时间的推移，实木可能会稍微恶化：阳光可以改变其颜色，而空气中的水分变化会影响表面处理。但这并不会改变家具的价值，功能和保质期。







**CHILDHOME**  
NEERVELD 13 B – 2550 KONTICH – BELGIUM  
E-MAIL : INFO@CHILDHOME.COM

08/02/2019

**[www.childhome.com](http://www.childhome.com)**